



Winche Hidraulico 10 Toneladas de Izaje 60 metros Doble Freno (Disco y Valvula)

Características Esenciales

- 3 Años de Garantía, Servicio y Atención al Cliente en Chile

Especificaciones Técnicas

Capacidad 1ª Capa	22046 lb / 10000 kg	Flujo Aceite	18 gpm / 68.2 l/min
Velocidad /min	23 ft / 7 m	Freno al Reductor	Automatic Disc
Numero de Velocidades	1 Speed	Embriague	Pneumatic
Capacidad de cable por capa Primera/Ultima	22,000 / 15,745 lb - 10 ton / 7.3 ton	Cable	ø5/8 in x 197 ft ø16mm x 60 m
Clase de Servicio	100% Duty Cycle	Accesorios	Wire rope Tensioner Included
Freno Motor	Counterbalance Valve	Normas	SAE-J706. ASME B30.7
Presión Aceite	160 bar / 2320 psi	Garantía	3 Year

PWY100A

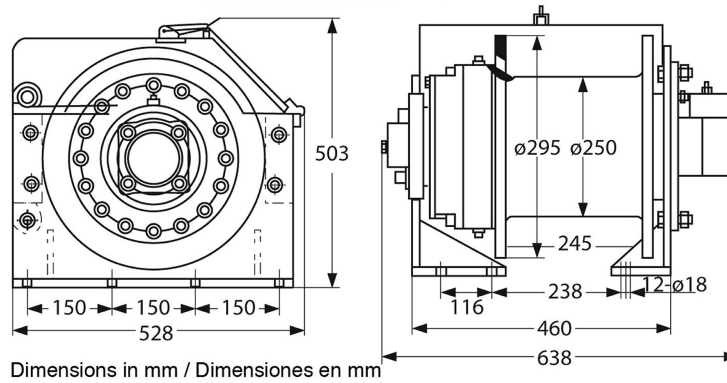

Dimensions in mm / Dimensiones en mm

Layers / Capas	m x Layer / Capa	Line Pull / Capacidad	Speed / Velocidad / min
1	44 ft / 13.3 m	22046 lb / 10000 kg	23 ft / 7.0 m
2	92 ft / 28.0 m	19678 lb / 8926 kg	26 ft / 7.8 m
3	145 ft / 44.2 m	17769 lb / 8060 kg	29 ft / 8.7 m
4	203 ft / 61.8 m	16199 lb / 7348 kg	31 ft / 9.5 m

ProWINCH

Peso & Dimensiones

A Altura Total	503 mm	Paquete 1 Peso Neto	683 lbs / 310 Kg
BD ø Diámetro Tambor	250 mm	Paquete 1 Ancho	30 in / 76.2 cm
D Depth	528 mm	Paquete 1 Peso Bruto	727 lbs / 330 Kg
FD Diámetro Flange Tambor	295 mm	Paquete 1 Altura	25 in / 63.5 cm
W Ancho	638 mm	Paquete 1 Profundidad	27 in / 68.58 cm
DL Ancho Tambor	245 mm		
Peso Total	727 lbs / 330 Kg		

Detalles del Empaque

Referential Images / Imágenes Referenciales

Specifications may change without notice / las especificaciones pueden cambiar sin previo aviso