

Polipasto cable con carro 250Kg Simple 500Kg con limitador superior 220 240V 50 60HZ Control Inalámbrico

Características Esenciales

- Equipo Monofásico 220V. Diseño compacto y ligero, Control Remoto Inalámbrico con Alcance de hasta 30m
- Capacidad de Izaje en una línea 250kg a 10 m/min o 500kg a 5 m/min en doble línea.
- Sistema de Frenado Automático Control Remoto tipo Hombre Muerto con Parada de Emergencia y Encendido
- Limitadores de recorrido superior
- 1 Años de Garantía, Servicio y Atención al Cliente en Chile



Tecles / Polipastos de Cable de Acero Eléctricos Monofásico con carro

Nuestros Polipastos con Cables de Acero son diseñados para conseguir la mejor relación precio, calidad y rendimiento, con el respaldo de 3 Años de garantía. Los componentes clave de los equipos son probados y mejorados constantemente por medio de nuestros procesos de diseño internos, basados en la mejora continua, bajo certificación ISO9001:2015.

Seguridad

Sistema de Frenado Electromagnético de Accionamiento Automático probado al 125% de la Capacidad Nominal. Limitador de Recorrido Superior y Terminal de Protección térmica. Control Remoto Tipo hombre muerto con botón de Encendido y Parada de Emergencia, carcasa completamente sellada ideales para usos interiores y exteriores incluso en ambientes adversos, Protección mecánica ultra Resistente IK10, incluye llave de seguridad y puede ser usado hasta a 30 metros de distancia. Gancho de seguridad Giratorio 360°. Cumple con normas internacionales de seguridad.

Desempeño y Calidad

Clasificación de servicio M2 (ISO) 1Cm (FEM). Este equipo es uno de los más populares para uso en hogares y usos livianos que permite el movimiento del polipasto de un lugar a otro según se necesite. Estructura de apariencia espléndida, Liviana, de fácil instalación, segura y confiable que incorpora Disipadores de Temperatura y grado de protección del equipamiento IP40.

Componentes

Ensamblado con componentes de alta calidad que garantizan un funcionamiento óptimo del equipo, Ajuste de capacidades para uso simple y doble línea.

Customizable

Configuración estándar 220/240V - 50/60Hz. Opciones de cambio de Voltaje y Altura de Izaje disponibles.

Especificaciones Técnicas

Capacidad de Carga	500Kg @ 2 lines 250Kg @ 1 line	Control	Wireless F21 Remote Control
Altura de Izaje Estandar (Customizable)	40ft single line / 20ft double line (12m / 6m)	Voltaje del Control	220v Receiver / 2 x AA 1,5v Remote
Velocidad /min	33 ft/10m @1line 16ft/5m @2line	Cable	ø0.17 in ø4.2 mm
Numero de Velocidades	1 Speed	Humedad	<85%
Voltaje	1 Phase 220~240V 50/60Hz	Temperatura	-4°~104° F / -20°~40° C
Codigo FCC	OFNF21	Nivel de Ruido	71 dB
Clase de Servicio	H1/M2/1Cm/Class A	Velocidad del Trolley /min	52 ft/min / 16 m/min
Tipo de Motor	Squirrel Cage Induction Motor	Cantidad de Velocidades	1
Potencia Motor	900 W	Rango de ancho de la Viga	2-4.5 in / 50-114 mm
Freno Motor	YES	Radio Minimo de Giro	2.62 ft / .8 m
Grado de Aislacion	B	Normas	Intertek 4006091 , CAN/CSA C22.2 , EN14492-2 , EN60204-32
Protección IEC Motor	IP54	Garantía	1 Year

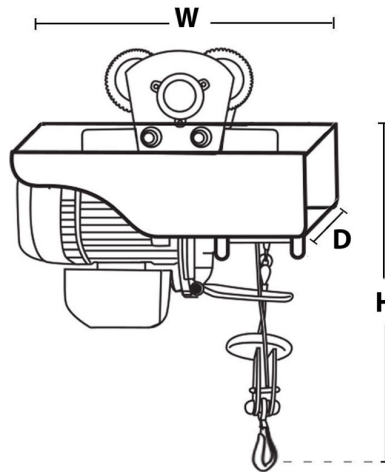

Peso & Dimensiones

H Altura Muerta	13.3 in / 340 mm
W Ancho	13.0 in / 330 mm
D Depth	12.0 in / 305 mm
Peso Total	73 lbs / 34 Kg

Detalles del Empaque

Paquete 1 Peso Neto	36 lbs / 16 Kg
Paquete 2 Peso Neto	33 lbs / 15 Kg
Paquete 1 Peso Bruto	39 lbs / 18 Kg
Paquete 2 Peso Bruto	34 lbs / 15 Kg
Paquete 1 Profundidad	16 in / 40.64 cm
Paquete 2 Profundidad	14 in / 35.56 cm
Paquete 1 Ancho	22 in / 55.88 cm
Paquete 2 Ancho	12 in / 30.48 cm
Paquete 1 Altura	10 in / 25.4 cm
Paquete 2 Altura	8 in / 20.32 cm

Referential Images / Imágenes Referenciales
 Specifications may change without notice / las especificaciones pueden cambiar sin previo aviso