



Polipasto cable con carro 500Kg Simple 1000Kg con limitador superior 220-240V 60HZ Control Inalámbrico

Características Esenciales

- Equipo Monofásico 220V. Diseño compacto y ligero, Control Remoto Inalámbrico con Alcance de hasta 30m
- Capacidad de Izaje en una línea 500kg a 10 m/min o 1000kg a 5 m/min en doble línea.
- Sistema de Frenado Automático Control Remoto tipo Hombre Muerto con Parada de Emergencia y Encendido
- Limitadores de recorrido superior
- 1 Años de Garantía, Servicio y Atención al Cliente en Chile

Especificaciones Técnicas

Capacidad de Carga	1000Kg @ 2 lines 500Kg @ 1 line	Control	Wireless F21 Remote Control
Rig Wire Rope Falls	1 and 2 with Pulley	Voltaje del Control	220v Receiver / 2 x AA 1,5v Remote
Capacidad para Izaje de Personal	Not for Personnel Lifting	Cable	ø0.22 in ø5.6 mm
Altura de Izaje Estandar (Customizable)	40ft single line / 20ft double line (12m / 6m)	Humedad	<85%
Velocidad /min	33 ft/10m @1line 16ft/5m @2line	Temperatura	-4°~104° F / -20°~40° C
Numero de Velocidades	1 Speed	Nivel de Ruido	71 dB
Voltaje	1 Phase 220~240V 50/60Hz	Velocidad del Trolley /min	52 ft/min / 16 m/min
Clase de Servicio	H1/M2/1Cm/Class A	Cantidad de Velocidades	1
Tipo de Motor	Squirrel Cage Induction Motor	Rango de ancho de la Viga	3.25 in / 82 mm
Potencia Motor	1600 W	Radio Minimo de Giro	2.62 ft / .8 m
AMP Motor	6.5 AMP	Normas	ASME HST-4 , ASME B30.16 , B30.17 , EN14492-2 , EN60204-32
Freno Motor	YES	Garantía	1 Year
Grado de Aislacion	B	Wireless Control Yes No	Yes
Protección IEC Motor	IP40	Standards Certified	Intertek 4006091 , EN 55014-1:2017, EN 55014-2:2015, EN IEC 61000-3-2:2019, EN 61000-3-3:2013

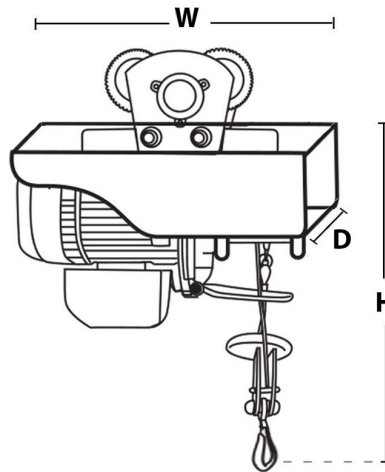

Peso & Dimensiones

H Altura Muerta	21 in / 535 mm
W Ancho	18.5 in / 470 mm
D Depth	12.0 in / 305 mm
Peso Total	122 lbs / 56 Kg

Detalles del Empaque

Paquete 1 Peso Neto	66 lbs / 30 Kg
Paquete 1 Ancho	10 in / 25.4 cm
Paquete 1 Peso Bruto	75 lbs / 34 Kg
Paquete 1 Altura	24 in / 60.96 cm
Paquete 1 Profundidad	24 in / 60.96 cm

Referential Images / Imágenes Referenciales
 Specifications may change without notice / las especificaciones pueden cambiar sin previo aviso