



1/4 ton Electric Chain Hoist w/ Power Trolley Variable Speed 440~480V 3ø 50~60HZ

Características Esenciales

- 3 Años de Garantía, Servicio y Atención al Cliente en Chile

Especificaciones Técnicas

Trolley Motor Brake Type and DC Voltage	DC207V	Altura de Izaje Estandar (Customizable)	13 ft / 4 m
Paint Specifications	Electrostatic Sprayed Plastic (ESP) Epoxy resins, Polyester Resins, Barium, Pigments	Velocidad /min	5.9~37.8 ft @60Hz mt @50Hz
Standards Certified	CE	Numero de Velocidades	Variable Speed
Trolley Beam Extension Kit	up to 12"	Voltaje	3 Phase 440~480V 60Hz
Trolley Beam Range	3" to 5"	Potencia Total Watts	1500
Trolley Minimum Turn Radius	1.3	Clase de Servicio	H4/M5/2m/Class D
Trolley Motor Insulation Grade	F	Protección IEC Motor	IP55
Trolley VFD Power in KW	2.5kW	Control	Pendant Control IP66 and Optional Wireless
Trolley VFD Brand	Huayuan	Voltaje del Control	48V
Trolley VFD Model	Z230	Parada de Emergencia	Yes
Trolley Wheel Diameter	95	Tipo Transmisión / Reductor	Spur gearbox
Trolley Wheel Material	No. 45 steel	Tipo de Cadena	G100 Nikel
Brake rectifiers-half-wave	PWRX-BKTF-HW	Dimensiones de la Cadena	5mm
VFD Model	Z230	Caidas de Cadena	1
Brake Resistor Kw	0.3Kw	Longitud de cadena	13
Pendant Control Yes No	Yes	Humedad	20%~90%
Pendant Control Emergency Stop	Yes	Temperatura	-4 ~ 104° F / -20 ~ 40° C
Overload Protection	Overload Motor Clutch	Potencia del Trolley	250
Brake SKU	PWRX-0.25-0.5-PN.4.11	Velocidad del Trolley /min	5.9~47.23 ft @60Hz 1.5~12 mt @50Hz
Power Cord Length and Phase Order	3 ft / Black L1 , Red L2 and Blue L3 Green ground	Cantidad de Velocidades	Variable
Recommended Hoist Protection Circuit Breaker AMPs and Type	Type D 10A	Normas	ASME HST-1 , ASME B30.16 , EN60204-36
Optional Load Chain Brand & Country of Origin	FEC Japan	Garantía	3 Year
Capacidad de Carga	1/4 ton		

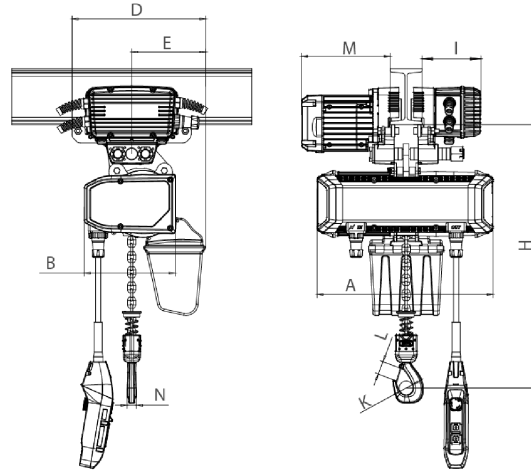

Rated load (t)	Type	Dimension (mm)									
		Minimum distance from the bottom of the track to the bottom hook: H	A	L	B	D	E	I	M	N	K
0.25-0.5	PWRXT0.25-0.5-VS	473	447	3500-5500	217	334	152	147	220	20	35

Peso & Dimensiones

H Altura Muerta	385
W Ancho	305
A Altura Total	385
J Boca Gancho	35
D Depth	440
Peso Total (sin cable o cadena)	67
Peso Total	156.2 lbs / 71 Kg

Detalles del Empaque

Paquete 1 Peso Neto	72.16 lbs / 33 Kg
Paquete 2 Peso Neto	62.48 lbs / 28 Kg
Paquete 1 Peso Bruto	85.8 lbs / 39 Kg
Paquete 2 Peso Bruto	70.4 lbs / 32 Kg
Paquete 1 Profundidad	20 in / 50.8 cm
Paquete 2 Profundidad	8 in / 20.32 cm
Paquete 1 Ancho	15 in / 38.1 cm
Paquete 2 Ancho	13 in / 33.02 cm
Paquete 1 Altura	20 in / 50.8 cm
Paquete 2 Altura	20 in / 50.8 cm

Referential Images / Imágenes Referenciales
Specifications may change without notice / las especificaciones pueden cambiar sin previo aviso