



1/2 ton Electric Chain Hoist 2 Speed 380V 3ø 50HZ 13ft G100 Nickel Duty H4/M5

Características Esenciales

- 3 Años de Garantía, Servicio y Atención al Cliente en Chile

Especificaciones Técnicas

Capacidad de Carga	1/2 ton	Parada de Emergencia	Yes
Altura de Izaje Estandard (Customizable)	13 ft / 4 m	Tipo Transmisión / Reductor	Spur gearbox
Velocidad /min	ft @60Hz 9,5 mt @50Hz	Tipo de Cadena	G100 Níkel
Numero de Velocidades	2 Speed	Dimensiones de la Cadena	6.3mm
Voltaje	3 Phase 380V 50Hz	Caidas de Cadena	1
Potencia Total Watts	750	Longitud de cadena	13
Clase de Servicio	H4/M5/2m/Class D	Humedad	20%~90%
Protección IEC Motor	IP55	Temperatura	-4 ~ 104° F / -20 ~ 40° C
Control	Pendant Control IP66 and Optional Wireless	Normas	ASME HST-1 , ASME B30.16 , EN60204-37
Voltaje del Control	48V	Garantía	3 Year

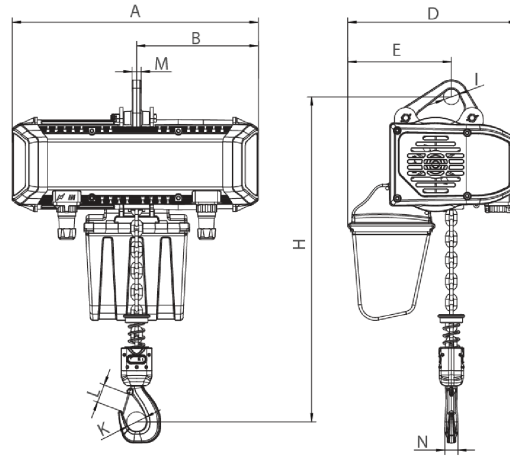

[Size list: mm]

Rated load (t)	Type	Minimum distance between hooks: H	A	B	D	E	I	M	N	K	L
0.25	PWRXF0.25-01	385	440	218	305	186	28	16	20	35	31
0.5	PWRXF0.5-01	385	440	218	305	186	28	16	20	35	31

Peso & Dimensiones

H Altura Muerta	396
W Ancho	305
A Altura Total	396
J Boca Gancho	35
D Depth	440
Peso Total (sin cable o cadena)	53
Peso Total	74.8 lbs / 34 Kg

Detalles del Empaque

Paquete 1 Peso Neto	61.16 lbs / 28 Kg
Paquete 1 Ancho	15 in / 38.1 cm
Paquete 1 Peso Bruto	74.8 lbs / 34 Kg
Paquete 1 Altura	20 in / 50.8 cm
Paquete 1 Profundidad	20 in / 50.8 cm

Referential Images / Imágenes Referenciales
Specifications may change without notice / las especificaciones pueden cambiar sin previo aviso