



1000 lb Electric Chain Hoist Power Trolley 115V/230V 20ft G100 Chain UL Wireless

Características Esenciales

- 3 Años de Garantía, Servicio y Atención al Cliente en Chile

Especificaciones Técnicas

UL File	MSXT.E528915 - Hoists	Voltaje del Control	24V
Capacidad de Carga	1000 lbs	Parada de Emergencia	Yes
Altura de Izaje Estandar (Customizable)	20 ft / 6 m	Tipo de Cadena	G100
Velocidad /min	16 ft / 5 m	Dimensiones de la Cadena	6.3 x 19 mm
Numero de Velocidades	1 Speed	Caidas de Cadena	1
Voltaje	1 Phase 110~120/220~240V 50/60Hz	Longitud de cadena	20 ft / 6 m
Voltaje para Chile	220~240V	Humedad	<85%
Potencia Total Watts	500	Temperatura	-4 ~ 104° F / -20 ~ 40° C
Codigo FCC	2AZMK-Q1212	Nivel de Ruido	81 dB
Clase de Servicio	H3/M4/1Am/Class C	Velocidad del Trolley /min	33ft.
Potencia Motor	0.65 kW	Cantidad de Velocidades	1
Freno Motor	Yes	Rango de ancho de la Viga	7 in
Grado de Aislacion	F	Normas	UL 1340, ASME HST-1, ASME B30.16, B30.17, EN60204-32
Protección IEC Motor	IP55	Garantía	3 Year
Control	Pendant Control and Industrial Wireless Control		

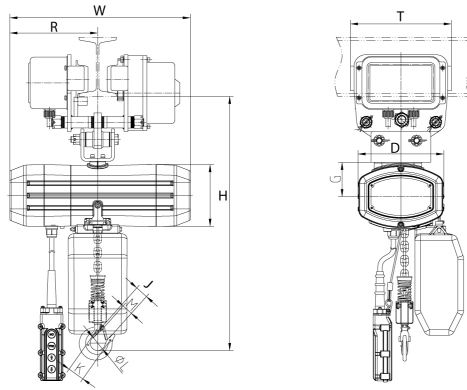

Peso & Dimensiones

Detalles del Empaque

H Altura Muerta	22 in	Paquete 1 Peso Bruto	183 lbs / 83 Kg
W Ancho	18.6 in	Paquete 1 Ancho	31 in / 78.74 cm
D Depth	9 in	Paquete 1 Profundidad	21 in / 53.34 cm
J Boca Gancho	1.2 in	Paquete 1 Altura	37 in / 93.98 cm
Peso Total	183 lbs / 84 Kg		

Referential Images / Imágenes Referenciales
 Specifications may change without notice / las especificaciones pueden cambiar sin previo aviso