



## 2 Speed 0.5 ton Electric Chain Hoist 1,100 lbs. 20 ft. FEC G80 Japan Chain E. Trolley Wireless

### Características Esenciales

- La Calidad está adentro: Heavy Duty H4/M5. Aluminum housing, NSK Bearings, USA Chevron Meropa 320 L
- Componentes eléctricos Eaton y Schneider, Limitadores de Recorrido en todas las direcciones
- Cadena Japonesa Heavy Duty G80. MADE IN JAPAN.
- Estándares US y EC ASME HST-1 , ASME B30.16 , EN14492-2 , EN60204-32
- 3 Años de Garantía, Servicio y Atención al Cliente en Chile

### Especificaciones Técnicas

UL File	MSXT.E528915 - Hoists	Parada de Emergencia	Yes
Capacidad de Carga	1100 lb / 500 kg	Hoist Contactor Brand	1.5 KW VCD2000 VFD
Altura de Izaje Estandar (Customizable)	20 ft / 6 m	Tipo de Cadena	G80 JAPAN
Velocidad /min	9&27ft/2.7&8.2m@60Hz 8&24ft/2.4&7.2m@50Hz	Dimensiones de la Cadena	6.3 x 19 mm
Numero de Velocidades	2 Speed	Caidas de Cadena	1
Voltaje	3 Phase 208~240/440~480V 50/60Hz	Longitud de cadena	20 ft / 6 m
Voltaje para Chile	380/440~480V	Humedad	<85%
Codigo FCC	WTX20X04015023E	Temperatura	-4 ~ 104° F / -20 ~ 40° C
Clase de Servicio	H4/M5/2m/Class D	Potencia del Trolley	0.4 / 0.12 kW
Potencia Motor	0.75 kW	Nivel de Ruido	81 dB
AMP Motor	7	Velocidad del Trolley /min	36 - 68 ft /11 - 21 m
RPM Motor	1728@60Hz 1440@50HZ	Cantidad de Velocidades	2
Freno Motor	Yes	Rango de ancho de la Viga	52-153 mm
Grado de Aislacion	F	Radio Minimo de Giro	8 ft / 2.5 m
Protección IEC Motor	IP55	Normas	UL 1340, ASME HST-1 , ASME B30.16 , B30.17 , EN60204-32
Control	Wireless F21-4 and Pendant Control	Garantía	3 Year
Voltaje del Control	24V		

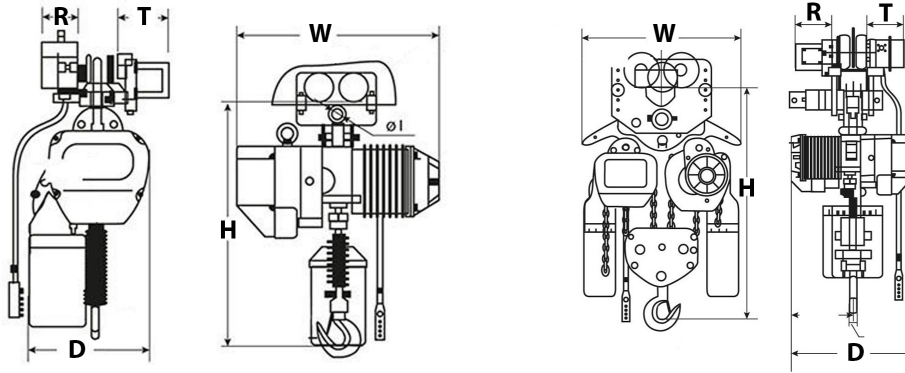

## Peso & Dimensiones

## Detalles del Empaque

<b>T Motor del Carro</b>	5.6 in / 142 mm	<b>Paquete 1 Peso Neto</b>	202 lbs / 92 Kg
<b>D Depth</b>	11.5 in / 285 mm	<b>Paquete 1 Ancho</b>	29 in / 73.66 cm
<b>R Carro Ancho Caja</b>	11 in / 276 mm	<b>Paquete 1 Peso Bruto</b>	235 lbs / 107 Kg
<b>W Ancho</b>	22.5 in / 566 mm	<b>Paquete 1 Altura</b>	32 in / 81.28 cm
<b>H Altura Muerta</b>	21 in / 525 mm	<b>Paquete 1 Profundidad</b>	13 in / 33.02 cm
<b>J Boca Gancho</b>	1 in / 25 mm		
<b>Peso Total</b>	235 lbs / 107 Kg		

Referential Images / Imágenes Referenciales  
Specifications may change without notice / las especificaciones pueden cambiar sin previo aviso