



Tecle electrico 500 Lb, monofasico 115/230v, 6 m cadena grado G100. Control Remoto. Certificacion UL

Características Esenciales

- 3 Años de Garantía, Servicio y Atención al Cliente en Chile

Especificaciones Técnicas

UL File	MSXT.E528915 - Hoists	Control	Pendant Control and Industrial Wireless Control
Pendant Control Yes No	Included	Voltaje del Control	24V
Pendant Control Emergency Stop	Yes	Parada de Emergencia	Yes
Capacidad de Carga	500 lbs	Tipo de Cadena	G100
Altura de Izaje Estandar (Customizable)	20 ft / 6 m	Dimensiones de la Cadena	5x15 mm
Velocidad /min	16 ft / 8 m	Caidas de Cadena	1
Numero de Velocidades	1 Speed	Longitud de cadena	20 ft / 6 m
Voltaje	1 Phase 110~120/220~240V 50/60Hz	Humedad	<85%
Codigo FCC	2AZMK-Q1212	Temperatura	-4 ~ 104° F / -20 ~ 40° C
Clase de Servicio	H3/M4/1Am/Class C	Nivel de Ruido	81 dB
Tipo de Motor	TEFC	Normas	UL 1340, ASME HST-1 , ASME B30.16 , B30.17 , EN60204-32
Potencia Motor	0.2 kW	Garantía	3 Year
Freno Motor	Yes DC Electromagnetic	IEC Pendant Control Protection	IP66
Grado de Aislacion	F	Voltaje para Chile	220~240V
Protección IEC Motor	IP55		

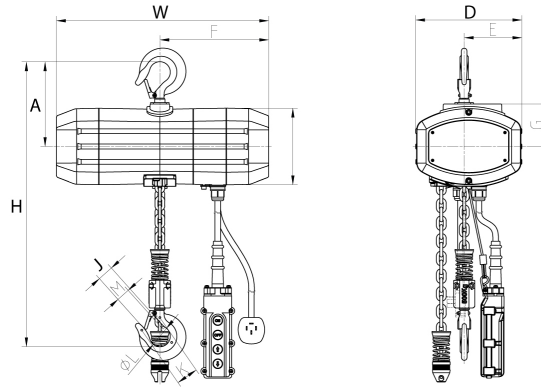

Peso & Dimensiones

H Altura Muerta	17.2 in
J Boca Gancho	0.9 in
Peso Total	119 lbs / 54 Kg

Detalles del Empaque

Paquete 1 Peso Neto	88 lbs / 40 Kg
Paquete 1 Ancho	18.5 in / 46.99 cm
Paquete 1 Peso Bruto	119 lbs / 54 Kg
Paquete 1 Altura	17.7 in / 44.96 cm
Paquete 1 Profundidad	24 in / 60.96 cm

Referential Images / Imágenes Referenciales
Specifications may change without notice / las especificaciones pueden cambiar sin previo aviso