

Tecle de Cadena con Carro - Neumático - Anti explosión de 20 Tons

Características Esenciales

- 3 Años de Garantía, Servicio y Atención al Cliente en Chile

Especificaciones Técnicas

Capacidad de Carga	20 Ton	Dimensión Entrada Aire	3/4" BSP
Altura de Izaje Estandar (Customizable)	50 ft / 15 m	Dimensión Tubería Aire	19 - 25 mm (3/4 - 1 ")
Numero de Velocidades	1 Speed	Consumo Aire	110 cfm / 3.12 m3/min
Velocidad de Izaje a Plena Carga	0.65 m/min	Tipo Transmisión / Reductor	Epicyle Gearbox (Grease Filled and Seald)
Velocidad de Izaje Sin Carga	1.4 m/min	Tipo de Cadena	G80 RUG Germany 5:1 Safety Factor
Velocidad de Bajada a Plena Carga	1.8 m/min	Dimensiones de la Cadena	16 x 45 mm
Máxima Sobrecarga Segura	Overload Protection Slip Clutch 130% WLL	Caidas de Cadena	4
Protección Antiexplosión	EX 2 GD IIA T4 EX 2 GD IIB T4 EX 2 GD IIC T4 ZONES 1, 2 AND 21, 22 - Copper Coated: Chain hook, bottom block, Sprocket, Load sleeve, Safety Catch - Stainless Steel Wheels	Longitud de cadena	56 m
Exclusiones de Proteccion	- HYDROGEN DISULPHIDE - ETHELENE OXIDE	Potencia del Trolley	0.9 kW
Clase de Servicio	100% Duty Cycle	Nivel de Ruido	84 dBA @ 1m
Tipo de Motor	Vane Rotary Motor - Lubrication Free - Rust Free & Replaceable Stainless Steel Cylinder	Velocidad del Trolley /min	12 m/min
Potencia Motor	3.2 kw	Cantidad de Velocidades	1
Freno Motor	>125% WLL Automatic self-adjusting multidisc Brake	Rango de ancho de la Viga	175 - 330 mm
Control	Pendant Control 4 buttons w/emergency stop	Radio Minimo de Giro	3.5 m
Parada de Emergencia	Yes, on pendant Control	Normas	ASME B30.11 / B30.16 / B30.17 / HST-5 DIN EN818-7 SANS 1638 compliant ATEX EX Classification according to EC Directive on Hazardous Locations 94/9/EEC
Rango de temperatura de Trabajo	-20°C to 70°C	Fabricado en	Southafrica
Presión Aire	4.5-7 Bar	Garantía	3 Year

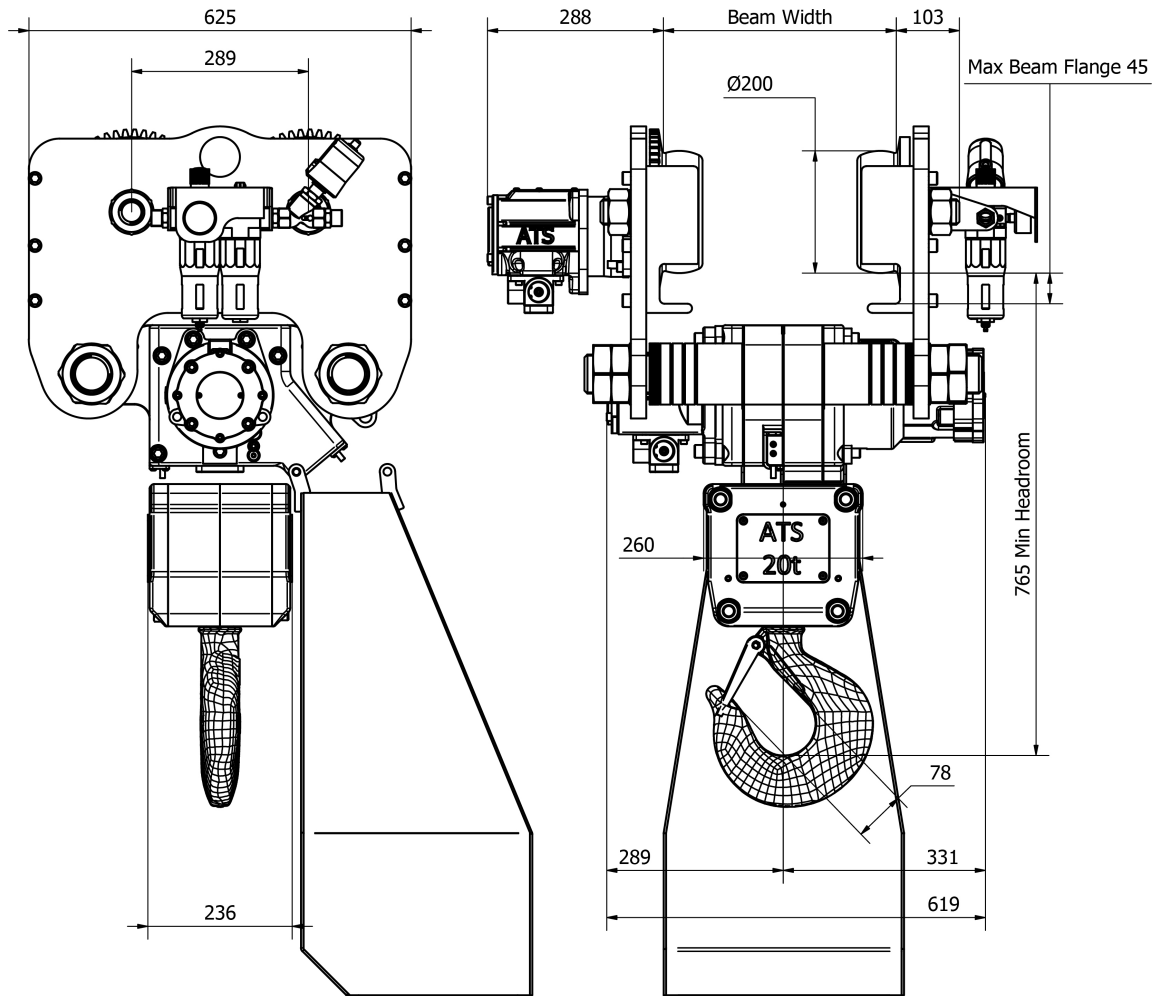

Chain bin to change subject to quantity of chain specified

Peso & Dimensiones

T Motor del Carro	288 mm	Paquete 1 Peso Neto	1655 lbs / 751 Kg
W Ancho	391 mm Beam width	Paquete 1 Peso Bruto	1755 lbs / 796 Kg
H Altura Muerta	750 mm		
J Boca Gancho	78 mm		
D Depth	625 mm		
Peso Total (sin cable o cadena)	750 kg		
Peso Total	1755 lbs / 797 Kg		

Detalles del Empaque

Referential Images / Imágenes Referenciales
Specifications may change without notice / las especificaciones pueden cambiar sin previo aviso