



5 Tons Air Chain Hoist with Trolley 9 meters lifting - ATEX Explosion Proof

Características Esenciales

- 3 Años de Garantía, Servicio y Atención al Cliente en Chile

Especificaciones Técnicas

Capacidad de Carga	5 Ton	Dimensión Entrada Aire	3/4" BSP
Altura de Izaje Estandar (Customizable)	30 ft / 9 m	Dimensión Tubería Aire	19 - 25 mm (3/4 - 1 ")
Numero de Velocidades	1 Speed	Consumo Aire	110 cfm / 3.12 m3/min
Velocidad de Izaje a Plena Carga	2.1 m/min	Tipo Transmisión / Reductor	Epicycle Gearbox (Grease Filled and Seald)
Velocidad de Izaje Sin Carga	3.0 m/min	Tipo de Cadena	G80 RUG Germany 5:1 Safety Factor
Velocidad de Bajada a Plena Carga	3.5 m/min	Dimensiones de la Cadena	16 x 45 mm
Máxima Sobrecarga Segura	Overload Protection Slip Clutch 130% WLL	Caidas de Cadena	1
Protección Antiexplosión	EX 2 GD IIA T4 EX 2 GD IIB T4 EX 2 GD IIC T4 ZONES 1, 2 AND 21, 22 - Copper Coated: Chain hook, bottom block, Sprocket, Load sleeve, Safety Catch - Stainless Steel Wheels	Longitud de cadena	9 m
Exclusiones de Proteccion	- HYDROGEN DISULPHIDE - ETHELENE OXIDE	Potencia del Trolley	0.3 kW
Clase de Servicio	100% Duty Cycle	Nivel de Ruido	84 dBA @ 1m
Tipo de Motor	Vane Rotary Motor - Lubrication Free - Rust Free & Replaceable Stainless Steel Cylinder	Velocidad del Trolley /min	10 m/min
Potencia Motor	3.2 kw	Cantidad de Velocidades	1
Freno Motor	>125% WLL Automatic self-adjusting multidisc Brake	Rango de ancho de la Viga	112 - 212 mm
Control	Pendant Control 4 buttons w/emergency stop	Radio Minimo de Giro	1.8 m
Parada de Emergencia	Yes, on pendant Control	Normas	ASME B30.11 / B30.16 / B30.17 / HST-5 DIN EN818-7 SANS 1638 compliant ATEX EX Classification according to EC Directive on Hazardous Locations 94/9/EEC
Rango de temperatura de Trabajo	-20°C to 70°C	Fabricado en	Southafrica
Presión Aire	6 Bar	Garantía	3 Year

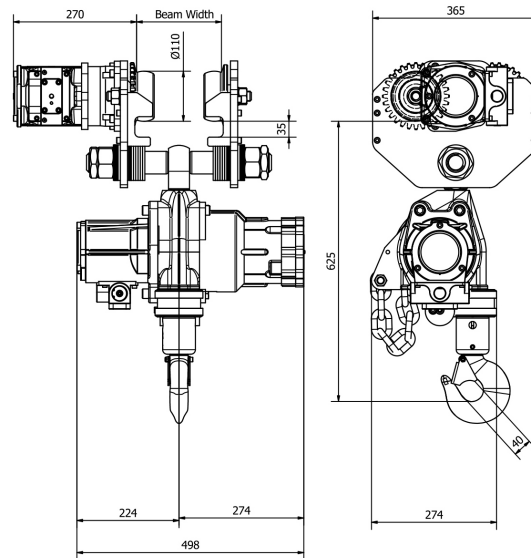

Peso & Dimensiones

H Altura Muerta	24.6 in / 625 mm
W Ancho	19.6 in / 498 mm
D Depth	10.8 in / 274 mm
J Boca Gancho	1.57 in / 40 mm

Referential Images / Imágenes Referenciales
Specifications may change without notice / las especificaciones pueden cambiar sin previo aviso