



Tecle Cadena con Carro 7,5 Tons Electrico 3 Fases 9 Metros 1 Speed Heavy Duty

Características Esenciales

- La Calidad está adentro: Heavy Duty H3/M4. Aluminum Alloy housing, NSK Bearings, USA Chevron Meropa
- Componentes electricos Eaton y Schneider, Limitadores de Recorrido en todas las direcciones
- Cadena G100 Super Heavy Duty, 25% superior a la G80. Standard ASTM A973
- Estándares US y EC ASME HST-1 , ASME B30.16 , EN14492-2 , EN60204-32
- 3 Años de Garantía, Servicio y Atención al Cliente en Chile

Especificaciones Técnicas

Capacidad de Carga	16530 lb / 7500kg	Hoist Contactor Brand	EATON 25 AMP
Altura de Izaje Estandar (Customizable)	30 ft / 9 m	Tipo Transmisión / Reductor	Spur gearbox with Oil splash lubrication
Velocidad /min	7.2ft/2m@60Hz 6 ft / 1.8m@50Hz	Tipo de Cadena	G100
Numero de Velocidades	1 Speed	Dimensiones de la Cadena	11.2 x 34 mm
Voltaje	3 Phase 208~240/440~480V 50/60Hz	Caidas de Cadena	3
Voltaje para Chile	380/440~480V	Longitud de cadena	90 ft / 27 m
Clase de Servicio	H3/M4/1Am/Class C	Humedad	<85%
Potencia Motor	3 kW	Temperatura	-4 ~ 104° F / -20 ~ 40° C
AMP Motor	10 / 5	Potencia del Trolley	0.8 kW
RPM Motor	1728@60Hz 1440@50HZ	Nivel de Ruido	81 dB
Freno Motor	Yes	Velocidad del Trolley /min	36 ft / 11 m
Grado de Aislacion	F	Cantidad de Velocidades	1
Protección IEC Motor	IP55	Rango de ancho de la Viga	100-178 mm
Control	Pendant Control and Optional Wireless	Radio Minimo de Giro	5.9 ft / 1.8 m
Voltaje del Control	24V	Normas	ASME HST-1 , ASME B30.16 , B30.17 , EN60204-32
Parada de Emergencia	Yes	Garantía	3 Year

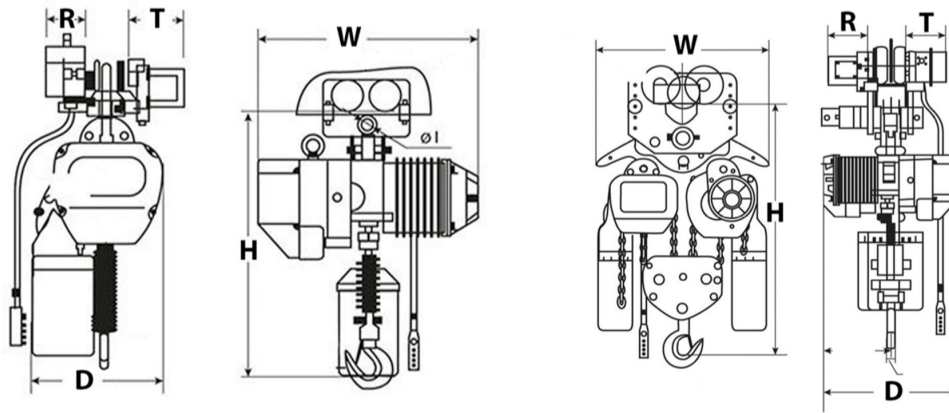

		Model	PWRC1	PWRC2	PWRC3	PWRC5	PWRC7	PWRC10	PWRC20
		Dimensions	T		9.09	9.09	9.09	9.09	9.09
H			25.5	30.5	33	40	48	55	58
W	in		20.5	24.5	24	24	24	25	25
R			5.5	5.5	5.5	5.5	5.5	5.5	5.5
D			12	17	17	17	20	35	50



Peso & Dimensiones

Detalles del Empaque

T Motor del Carro	9.09 in / 231 mm	Paquete 1 Peso Neto	495 lbs / 225 Kg
D Depth	15 in / 380 mm	Paquete 1 Ancho	23 in / 58.42 cm
R Carro Ancho Caja	5.5 in / 142 mm	Paquete 1 Peso Bruto	539 lbs / 245 Kg
W Ancho	24 in / 615 mm	Paquete 1 Altura	35 in / 88.9 cm
H Altura Muerta	48 in / 1200 mm	Paquete 1 Profundidad	27 in / 68.58 cm
J Boca Gancho	70		
Peso Total	539 lbs / 245 Kg		

Referential Images / Imágenes Referenciales
Specifications may change without notice / las especificaciones pueden cambiar sin previo aviso