



Tecle Polipasto Cadena con Carro Electrico 5 Tons 3 Fases 9 Metros Heavy Duty M5 380V

Características Esenciales

- La Calidad está adentro: Equipo Heavy Duty H4/M5. Carcasa de Aluminio Compuesto, Rodamientos NSK.
- Seguridad: Cadena Heavy Duty G100 ó FEC G80 japonesa. ASTM A973. Limitadores de Recorrido
- Flexibilidad: Voltaje, altura de izaje y alcance de la botonera se pueden customizar.
- Estándares: US y EC ASME HST-1, ASME B30.16/B30.17, EN14492-2 , EN60204-32
- 3 Años de Garantía, Servicio y Atención al Cliente en Chile

Especificaciones Técnicas

Capacidad de Carga	11000 lb / 5000kg	Hoist Contactor Brand	Schneider 25 AMP
Altura de Izaje Estandar (Customizable)	30 ft / 9 m	Tipo Transmisión / Reductor	Spur gearbox with Oil splash lubrication
Velocidad /min	13ft/4m@60Hz 10.9/3.3m@50Hz	Tipo de Cadena	G80 JAPAN
Numero de Velocidades	1 Speed - Optional Variable Speed	Dimensiones de la Cadena	11.2 x 34 mm
Voltaje	3 Phase 208~240/440~480V 50/60Hz	Caidas de Cadena	2
Voltaje para Chile	380/440~480V	Longitud de cadena	60 ft / 18 m
Clase de Servicio	H4/M5/2m/Class D	Humedad	<85%
Potencia Motor	3 kW	Temperatura	-4 ~ 104° F / -20 ~ 40° C
AMP Motor	10 / 5	Potencia del Trolley	0.8 kW
RPM Motor	1728@60Hz 1440@50HZ	Nivel de Ruido	81 dB
Freno Motor	Yes DC Electromagnetic	Velocidad del Trolley /min	36 ft / 11 m (Opt. kit 69 ft / 21m)
Grado de Aislacion	F	Cantidad de Velocidades	1
Protección IEC Motor	IP55	Rango de ancho de la Viga	58-153 mm
Freno Dinámico	Only with Optional VFD	Radio Mínimo de Giro	4.9 ft / 1.5 m
Control	Pendant Control and Optional Wireless	Normas	ASME HST-1 , ASME B30.16 , B30.17 , EN60204-32
Voltaje del Control	24V	Garantía	3 Year
Parada de Emergencia	Yes		

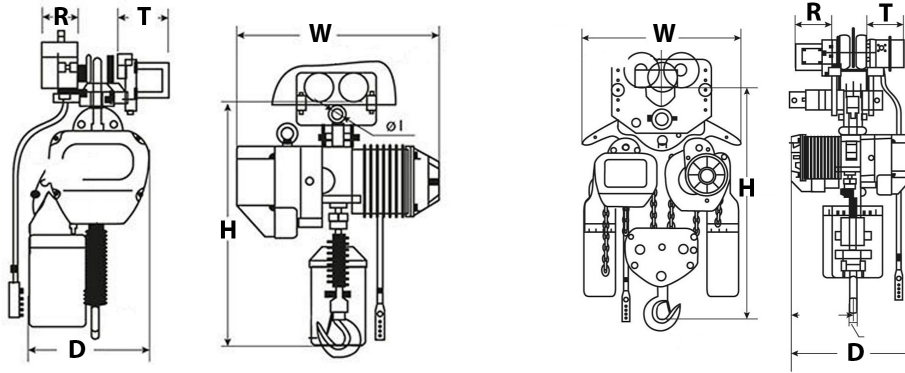

Peso & Dimensiones

Detalles del Empaque

T Motor del Carro	6.14 in / 156 mm	Paquete 1 Peso Neto	538 lbs / 244 Kg
D Depth	22 in / 545 mm	Paquete 1 Ancho	16 in / 40.64 cm
R Carro Ancho Caja	8 in / 200 mm	Paquete 1 Peso Bruto	590 lbs / 268 Kg
W Ancho	30 in / 745 mm	Paquete 1 Altura	45 in / 114.3 cm
H Altura Muerta	34 in / 865 mm	Paquete 1 Profundidad	34 in / 86.36 cm
J Boca Gancho	1.9 in / 48 mm		
Peso Total	590 lbs / 268 Kg		

Referential Images / Imágenes Referenciales
 Specifications may change without notice / las especificaciones pueden cambiar sin previo aviso