



Tecle Cadena con Carro Electrico 10 Tons 3 Fases 12 Metros 2 Speed Heavy Duty

Características Esenciales

- La Calidad está adentro: Heavy Duty H3/M4. Aluminum Alloy housing, NSK Bearings, USA Chevron Meropa
- Cadena G100 Super Heavy Duty, Standard ASTM A973. Limitadores de Recorrido en todas las direcciones
- Flexibilidad: Voltaje, altura de izaje y alcance de la botonera se pueden customizar.
- Estándares: US y EC ASME HST-1, ASME B30.16/B30.17, EN14492-2 , EN60204-32
- 3 Años de Garantía, Servicio y Atención al Cliente en Chile

Especificaciones Técnicas

Capacidad de Carga	22000 lb / 10000 kg	Hoist Contactor Brand	EATON 25 AMP
Altura de Izaje Estandar (Customizable)	40 ft / 12 m	Tipo Transmisión / Reductor	Spur gearbox with Oil splash lubrication
Velocidad /min	2.9&9ft/0.9&2.7m@60Hz 2.4&7.5/0.75&2.3m@50Hz	Tipo de Cadena	G100
Numero de Velocidades	2 Speed	Dimensiones de la Cadena	11.2 x 34
Voltaje	3 Phase 208~240/440~480V 50/60Hz	Caidas de Cadena	4
Voltaje para Chile	380/440~480V	Longitud de cadena	160 ft / 48.5 m
Clase de Servicio	H3/M4/1Am/Class C	Humedad	<85%
Potencia Motor	3.0 kW x 2	Temperatura	-4 ~ 104° F / -20 ~ 40° C
AMP Motor	20 / 10	Potencia del Trolley	0.8 / 0.27 kW x 2
RPM Motor	3456 & 1152@60Hz / 2880 & 960@50Hz	Nivel de Ruido	81 dB
Freno Motor	Yes	Velocidad del Trolley /min	36 - 68 ft /11 - 21 m
Grado de Aislacion	F	Cantidad de Velocidades	2
Protección IEC Motor	IP55	Rango de ancho de la Viga	100-178 mm
Control	Pendant Control and Optional Wireless	Radio Minimo de Giro	6.6 ft / 2 m
Voltaje del Control	24V	Normas	ASME HST-1 , ASME B30.16 , B30.17 , EN60204-32
Parada de Emergencia	Yes	Garantía	3 Year

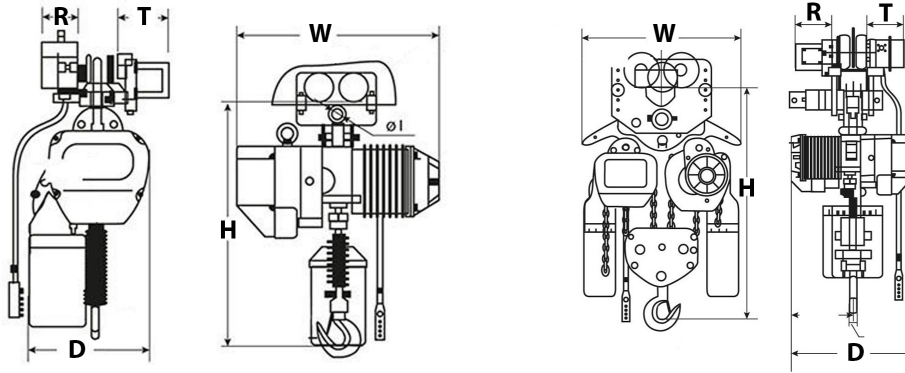

Peso & Dimensiones

T Motor del Carro	5.6 in / 142 mm
D Depth	15 in / 380 mm
R Carro Ancho Caja	9 in / 231 mm
W Ancho	28.2 in / 718 mm
H Altura Muerta	47 in / 1190 mm
J Boca Gancho	2.77 in / 70.5 mm
Peso Total	992 lbs / 451 Kg

Detalles del Empaque

Paquete 1 Peso Neto	948 lbs / 430 Kg
Paquete 1 Ancho	31 in / 78.74 cm
Paquete 1 Peso Bruto	992 lbs / 450 Kg
Paquete 1 Altura	59 in / 149.86 cm
Paquete 1 Profundidad	39 in / 99.06 cm

Referential Images / Imágenes Referenciales
Specifications may change without notice / las especificaciones pueden cambiar sin previo aviso