



Tecle Cadena Trifásico 12 Metros 30 Toneladas Heavy Duty 380/460V

Características Esenciales

- La Calidad está adentro: Equipo Heavy Duty H3/M4. Carcasa de Aluminio Compuesto, Rodamientos NSK
- Seguridad: Cadena G100 Super Heavy Duty, 25% superior a la G80. Standard ASTM A973.
- Flexibilidad: Voltaje, altura de izaje y alcance de la botonera se pueden customizar.
- Estándares: US y EC ASME HST-1, ASME B30.16/B30.17, EN14492-2 , EN60204-32
- 3 Años de Garantía, Servicio y Atención al Cliente en Chile

Tecles / Polipastos de Cadena Eléctricos Trifásicos

Nuestros Tecles de cadena son diseñados para conseguir la mejor relación precio, calidad y rendimiento, con el respaldo de 3 Años de garantía. Los componentes clave de los equipos son probados y mejorados constantemente por medio de nuestros procesos de diseño internos, basados en la mejora continua, bajo certificación ISO9001:2015.

Seguridad

Limitadores de Recorrido para movimientos en todas direcciones. Sistema de Frenado Electromagnético de Accionamiento Automático 150% de capacidad nominal, probado al 125% de capacidad. Contactores electromagnéticos para mitigar el riesgo de shock eléctrico. Protección de Inversión de Fases. Botonera tipo hombre muerto sellada con grado de protección IP65 incorpora botón de Encendido y Parada de Emergencia. Gancho de seguridad Giratorio 360°. Cumple y Excede Normas ANSI/ASME B30.16 B30.17

Desempeño y Calidad

Clasificación de servicio M4 (ISO) 1Am (FEM). Reúne y supera las características solicitadas en las normas ANSI/ASME HST-1-2012. Estructura Liviana y de Alta Resistencia, Disipadores de Temperatura de Alta Eficiencia. Cadena de Grado 100 para uso bajo lluvia, agua salada, químicos corrosivos, etc.

Componentes

Ensamblado en RPC con Componentes de marcas Alemanas, USA y Japón que garantizan un funcionamiento óptimo del equipo. Engranajes grado 8 de alta precisión, rodamientos NSK, Contactores Eaton / Schneider. Opciones de Cadena G100 Super Heavy Duty (25% más de límite de carga respecto a la cadena G80 normal, Standard ASTM A973) ó Cadena Japonesa FEC G80 Heavy Duty.

Customizable

Configuración estándar Multivoltaje a 220/380/460V - 50/60Hz. Disponibles opciones de cambio a otros Voltajes, Altura de Izaje y Alcance de Botonera.

Especificaciones Técnicas

Capacidad de Carga	66000 lb / 30000 kg	Control	Pendant Control and Optional Wireless
Altura de Izaje Estandar (Customizable)	40 ft / 12 m	Voltaje del Control	24V
Velocidad /min	2.9 ft / 0.88 m	Parada de Emergencia	Yes
Numero de Velocidades	1 Speed	Contactora	EATON 25 AMP
Voltaje	3 Phase 208~240/440~480V 50/60Hz	Tipo Transmisión / Reductor	Spur gearbox with Oil splash lubrication
Voltaje para USA y Canada	208~240/440~480V	Tipo de Cadena	G100
Voltaje para Chile	380/440~480V	Dimensiones de la Cadena	11.2x34 mm
Voltajes Disponibles	208~240/440~480V for USA and 380/440~480V for CHILE	Caidas de Cadena	12
Clase de Servicio	H3/M4/1Am/Class C	Longitud de cadena	480 ft / 146 m
Potencia Motor	3 kW x 2	Humedad	<85%
AMP Motor	20 / 10	Temperatura	-4 ~ 104° F / -20 ~ 40° C
RPM Motor	1728@60Hz 1440@50HZ	Nivel de Ruido	81 dB
Freno Motor	Yes	Normas	ASME HST-1 , ASME B30.16, EN60204-32
Grado de Aislacion	F	Garantía	3 Year
Protección IEC Motor	IP55		

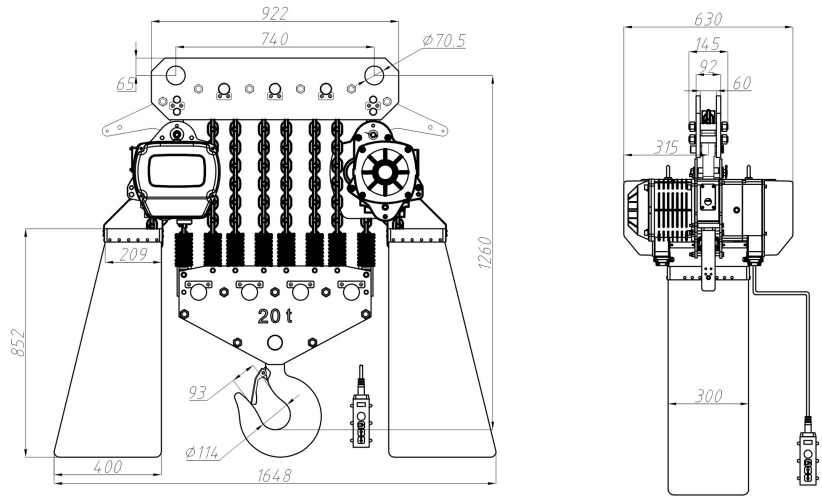

Peso & Dimensiones

Detalles del Empaque

H Altura Muerta	33.5 in / 1350 mm	Paquete 1 Peso Neto	2205 lbs / 1000 Kg
W Ancho	25 in / 630 mm	Paquete 1 Ancho	59 in / 149.86 cm
D Depth	50 in / 1260 mm	Paquete 1 Peso Bruto	2425 lbs / 1100 Kg
Peso Total	2425 lbs / 1101 Kg	Paquete 1 Altura	78 in / 198.12 cm
		Paquete 1 Profundidad	39 in / 99.06 cm

Referential Images / Imágenes Referenciales
Specifications may change without notice / las especificaciones pueden cambiar sin previo aviso