

## Carro Electrico 3 Fases 2 Toneladas. Botonera No Incluida

### Características Esenciales

- 3 Años de Garantía, Servicio y Atención al Cliente en Chile

## Especificaciones Técnicas

<b>Capacidad de Carga</b>	4400 lb / 2000 kg	<b>Rango de ancho de la Viga</b>	3.22~7 in / 82~178 mm
<b>Voltaje</b>	3 Phase 208~240/440~480V 50/60Hz	<b>Radio Minimo de Giro</b>	3 ft / 1 m
<b>Potencia Total Watts</b>	0.4 kW	<b>Normas</b>	ASME B30.17
<b>Velocidad del Trolley /min</b>	43 ft / 13 m @ 60 HZ   36 ft / 11 @ 50 HZ	<b>Garantía</b>	3 Year

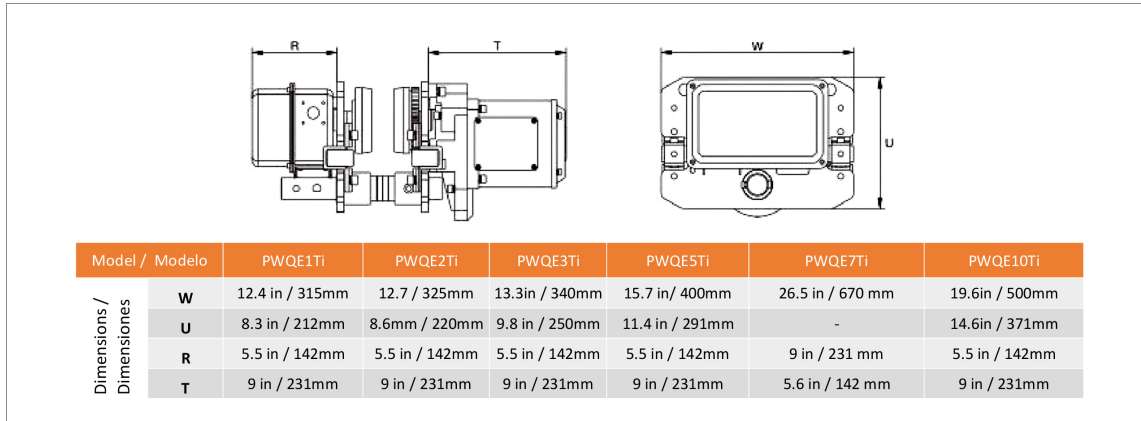

### Peso & Dimensiones

### Detalles del Empaque

<b>T Motor del Carro</b>	9.09 in / 231 mm	<b>Paquete 1 Peso Neto</b>	90.2 lbs / 41 Kg
<b>A Altura Total</b>	10 in / 250 mm	<b>Paquete 1 Ancho</b>	14 in / 35.56 cm
<b>R Carro Ancho Caja</b>	6 in / 142 mm	<b>Paquete 1 Peso Bruto</b>	99 lbs / 45 Kg
<b>W Ancho</b>	13.5 in / 340 mm	<b>Paquete 1 Altura</b>	16 in / 40.64 cm
<b>Peso Total</b>	99 lbs / 45 Kg	<b>Paquete 1 Profundidad</b>	22 in / 55.88 cm

Referential Images / Imágenes Referenciales  
 Specifications may change without notice / las especificaciones pueden cambiar sin previo aviso