

Carro Electrico 3 Fases 1 Tonelada. Botonera No Incluida

Características Esenciales

- 3 Años de Garantía, Servicio y Atención al Cliente en Chile

Especificaciones Técnicas

Capacidad de Carga	2200 lb / 1000 kg	Rango de ancho de la Viga	2~6 in / 52~153 mm
Voltaje	3 Phase 208~240/440~480V 50/60Hz	Radio Minimo de Giro	2.62 ft / 0.8 m
Potencia Total Watts	0.4 kW	Normas	ASME B30.17
Velocidad del Trolley /min	43 ft / 13 m @ 60 HZ 36 ft / 11 @ 50 HZ	Garantía	3 Year

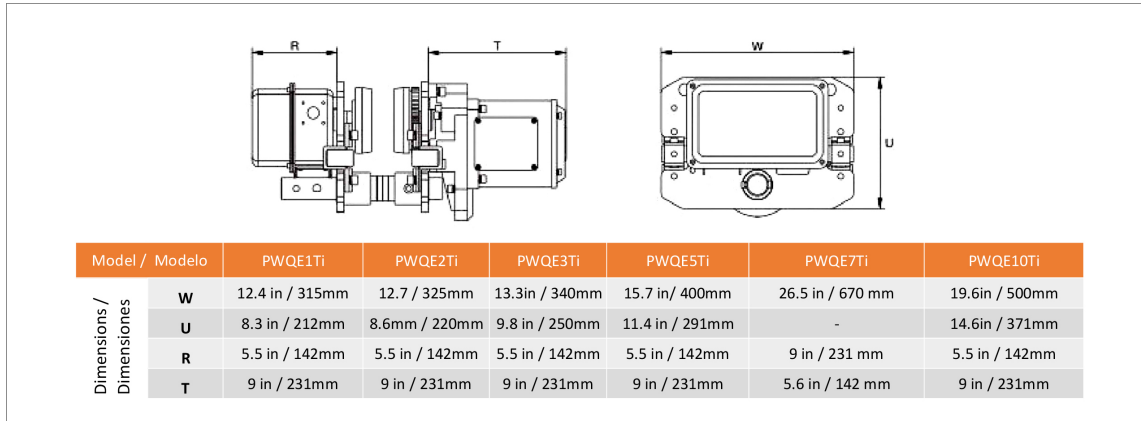

Peso & Dimensiones

Detalles del Empaque

T Motor del Carro	9.09 in / 231 mm	Paquete 1 Peso Neto	81.4 lbs / 37 Kg
A Altura Total	9 in / 220 mm	Paquete 1 Ancho	14 in / 35.56 cm
R Carro Ancho Caja	6 in / 142 mm	Paquete 1 Peso Bruto	90.2 lbs / 41 Kg
W Ancho	13 in / 325 mm	Paquete 1 Altura	16 in / 40.64 cm
Peso Total	90.2 lbs / 41 Kg	Paquete 1 Profundidad	22 in / 55.88 cm

Referential Images / Imágenes Referenciales
 Specifications may change without notice / las especificaciones pueden cambiar sin previo aviso