

## Carro Electrico 3 Fases. 10 Toneladas. Botonera No Incluida

### Características Esenciales

- 3 Años de Garantía, Servicio y Atención al Cliente en Chile

## Especificaciones Técnicas

<b>Capacidad de Carga</b>	22000 lb / 10000 kg	<b>Rango de ancho de la Viga</b>	5.9~8.6 in / 150~220 mm
<b>Voltaje</b>	3 Phase 208~240/440~480V 50/60Hz	<b>Radio Minimo de Giro</b>	6.56 ft / 2 m
<b>Potencia Total Watts</b>	0.75 kW	<b>Normas</b>	ASME B30.17
<b>Velocidad del Trolley /min</b>	43 ft / 13 m @ 60 HZ   36 ft / 11 @ 50 HZ	<b>Garantía</b>	3 Year

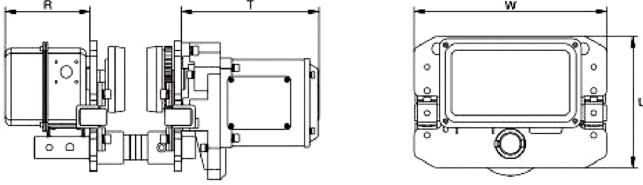

Model / Modelo	PWQE1TI	PWQE2TI	PWQE3TI	PWQE5TI	PWQE7TI	PWQE10TI
<b>W</b>	12.4 in / 315mm	12.7 / 325mm	13.3in / 340mm	15.7 in/ 400mm	26.5 in / 670 mm	19.6in / 500mm
<b>U</b>	8.3 in / 212mm	8.6mm / 220mm	9.8 in / 250mm	11.4 in / 291mm	-	14.6in / 371mm
<b>R</b>	5.5 in / 142mm	5.5 in / 142mm	5.5 in / 142mm	5.5 in / 142mm	9 in / 231 mm	5.5 in / 142mm
<b>T</b>	9 in / 231mm	9 in / 231mm	9 in / 231mm	9 in / 231mm	5.6 in / 142 mm	9 in / 231mm

## Peso & Dimensiones

## Detalles del Empaque

<b>T Motor del Carro</b>	9.09 in / 231 mm	<b>Paquete 1 Peso Neto</b>	270.6 lbs / 123 Kg
<b>A Altura Total</b>	8.5 in / 212 mm	<b>Paquete 1 Ancho</b>	21 in / 53.34 cm
<b>R Carro Ancho Caja</b>	6 in / 142 mm	<b>Paquete 1 Peso Bruto</b>	290.4 lbs / 132 Kg
<b>W Ancho</b>	12 in / 315 mm	<b>Paquete 1 Altura</b>	21 in / 53.34 cm
<b>Peso Total</b>	290.4 lbs / 132 Kg	<b>Paquete 1 Profundidad</b>	25 in / 63.5 cm

Referential Images / Imágenes Referenciales  
 Specifications may change without notice / las especificaciones pueden cambiar sin previo aviso