



5 Ton Manual Gantry Crane 12 ft Height 12 ft Span MADE IN USA

Características Esenciales

- 3 Años de Garantía, Servicio y Atención al Cliente en Chile

Especificaciones Técnicas

Capacidad de Carga	5 ton	Material	Steel
Alto de Viga	21 in	Factor de Diseño	4:1
Overall SPAN	12 ft	Rango de ancho de la Viga	8.24 in
Clear SPAN	10 ft	Fabricado en	USA
HUB Altura Libre Bajo la Viga	11 ft	Garantía	3 Year

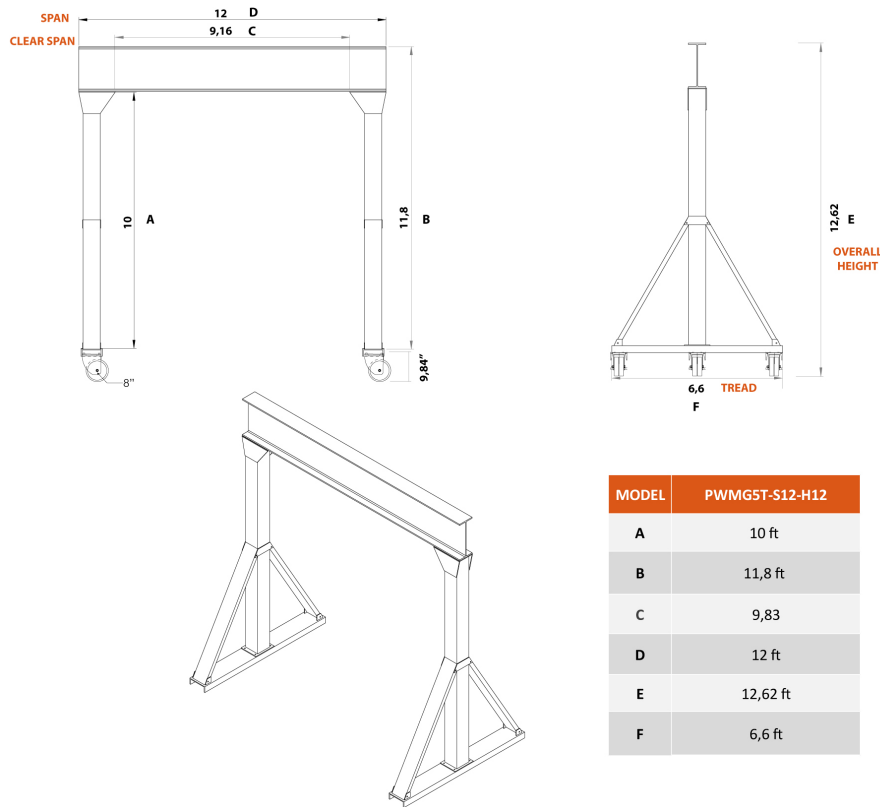

MODEL	PWMG5T-S12-H12
A	10 ft
B	11,8 ft
C	9,83
D	12 ft
E	12,62 ft
F	6,6 ft

Peso & Dimensiones

Peso Total	2218 lbs / 1007 Kg
Paquete 1 Peso Neto	1850 lbs / 839 Kg
Paquete 1 Ancho	145 in / 368.3 cm
Paquete 1 Peso Bruto	2218 lbs / 1006 Kg
Paquete 1 Altura	31 in / 78.74 cm
Paquete 1 Profundidad	43 in / 109.22 cm

Detalles del Empaque

Referential Images / Imágenes Referenciales
Specifications may change without notice / las especificaciones pueden cambiar sin previo aviso