



## 1 Ton Manual Gantry Crane 11 ft Height 12 ft Span MADE IN USA

### Características Esenciales

- 3 Años de Garantía, Servicio y Atención al Cliente en Chile

### Especificaciones Técnicas

Capacidad de Carga	1 ton	Material	Steel
Alto de Viga	6 in	Factor de Diseño	4:1
Overall SPAN	12 ft	Rango de ancho de la Viga	4 in
Clear SPAN	10 ft	Fabricado en	USA
HUB Altura Libre Bajo la Viga	10 ft	Garantía	3 Year

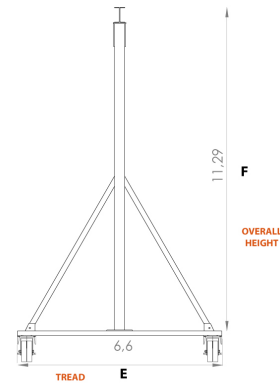
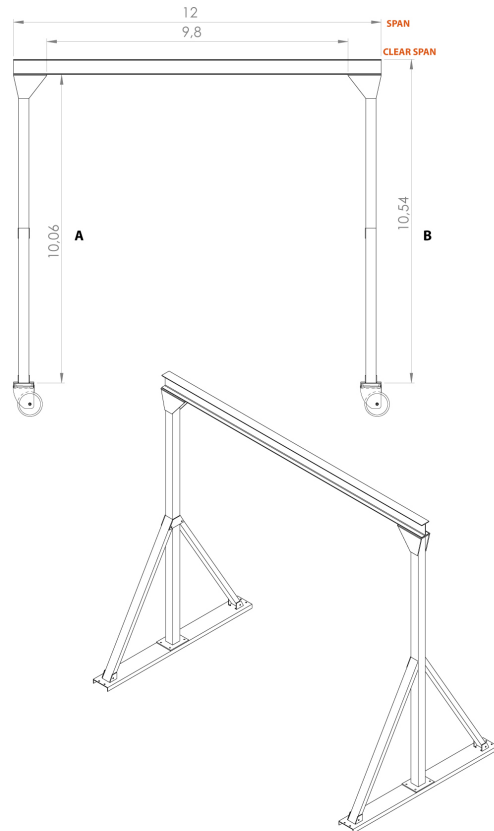

MODEL	PWMG1T-S12-H11
A	10,06 ft
B	10,54 ft
C	9,83
D	12 ft
E	6,6 ft
F	11,29

Dimensions in ft

## Peso & Dimensiones

**Peso Total** 639 lbs / 290 Kg

## Detalles del Empaque

**Paquete 1 Peso Neto** 529 lbs / 240 Kg

**Paquete 1 Ancho** 145 in / 368.3 cm

**Paquete 1 Peso Bruto** 639 lbs / 290 Kg

**Paquete 1 Altura** 23 in / 58.42 cm

**Paquete 1 Profundidad** 31 in / 78.74 cm

Referential Images / Imágenes Referenciales  
Specifications may change without notice / las especificaciones pueden cambiar sin previo aviso