



800 Lb Mini Electric Chain Hoist Power Trolley 20 ft Chain H3 110V

Características Esenciales

- 3 Años de Garantía, Servicio y Atención al Cliente en Chile

Especificaciones Técnicas

Capacidad de Carga	800 lbs / 360 kg	Control	Pendant Control
Altura de Izaje Estandar (Customizable)	15 ft / 4.5 m	Voltaje del Control	24V
Velocidad /min	7 ft / 2.1 m	Parada de Emergencia	Yes
Numero de Velocidades	1 Speed	Tipo de Cadena	G100
Voltaje	1 Phase 110~120V 60Hz	Caidas de Cadena	2
Voltaje para USA y Canada	110~120V	Longitud de cadena	20 ft / 6 m
Voltaje para Chile	220~240V	Humedad	<85%
Potencia Total Watts	150	Temperatura	-4 ~ 104° F / -20 ~ 40° C
Clase de Servicio	H3/M4/1Am/Class C	Nivel de Ruido	81 dBf
Potencia Motor	0.2 kw	Cantidad de Velocidades	1
Freno Motor	Yes	Rango de ancho de la Viga	3 - 7in
Grado de Aislacion	F	Normas	UL 1340 - ASME HST-1 , ASME B30.16, EN60204-32
Protección IEC Motor	IP55	Garantía	3 Year

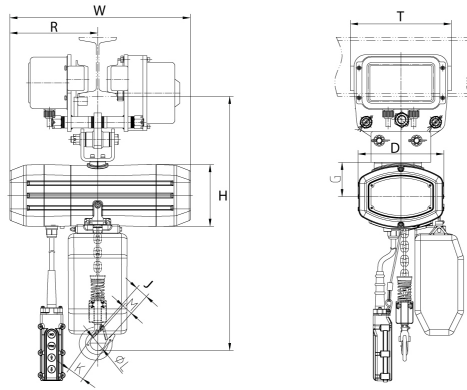

Peso & Dimensiones

Detalles del Empaque

H Altura Muerta	16.7 in / 42.5 cm	Paquete 1 Peso Neto	40 lbs / 18 Kg
J Boca Gancho	1 in / 2.8 cm	Paquete 2 Peso Neto	81 lbs / 37 Kg
D Depth	6 in / 15 cm	Paquete 1 Peso Bruto	62 lbs / 28 Kg
X Diametro Rueda	3.75in	Paquete 2 Peso Bruto	117 lbs / 53 Kg
W Ancho	14.1 in / 36 cm	Paquete 1 Profundidad	18 in / 45.72 cm
Peso Total	179 lbs / 82 Kg	Paquete 2 Profundidad	29 in / 73.66 cm
		Paquete 1 Ancho	14 in / 35.56 cm
		Paquete 2 Ancho	19 in / 48.26 cm
		Paquete 1 Altura	16 in / 40.64 cm
		Paquete 2 Altura	18 in / 45.72 cm

Referential Images / Imágenes Referenciales
 Specifications may change without notice / las especificaciones pueden cambiar sin previo aviso