



## 500 Lb Mini Electric Chain Hoist Power Trolley 20 ft Chain H3 110V

### Características Esenciales

- 3 Años de Garantía, Servicio y Atención al Cliente en Chile

### Especificaciones Técnicas

Capacidad de Carga	500 lbs / 225 kg	Voltaje del Control	24V
Altura de Izaje Estandar (Customizable)	15 ft / 4.5 m	Parada de Emergencia	Yes
Velocidad /min	7 ft / 2.1 m	Tipo de Cadena	G100
Numero de Velocidades	1 Speed	Dimensiones de la Cadena	5*15 mm
Voltaje	1 Phase 110~120V 60Hz	Caidas de Cadena	2
Voltaje para USA y Canada	110~120V	Longitud de cadena	20 ft / 6 m
Voltaje para Chile	220~240V	Humedad	<85%
Potencia Total Watts	130	Temperatura	-4 ~ 104° F / -20 ~ 40° C
Clase de Servicio	H3/M4/1Am/Class C	Nivel de Ruido	81 dB
Potencia Motor	0.17 kw	Cantidad de Velocidades	1
Freno Motor	Yes	Rango de ancho de la Viga	3 - 7in
Grado de Aislacion	F	Normas	UL 1340 - ASME HST-1 , ASME B30.16, EN60204-32
Protección IEC Motor	IP55	Garantía	3 Year
Control	Pendant Control		

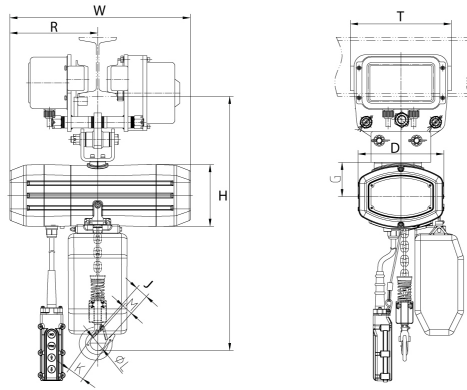

## Peso & Dimensiones

## Detalles del Empaque

<b>H Altura Muerta</b>	16.2 in / 41 cm	<b>Paquete 1 Peso Neto</b>	39 lbs / 18 Kg
<b>J Boca Gancho</b>	1 in / 2.6 cm	<b>Paquete 2 Peso Neto</b>	81 lbs / 37 Kg
<b>D Depth</b>	6 in / 15 cm	<b>Paquete 1 Peso Bruto</b>	60 lbs / 27 Kg
<b>X Diametro Rueda</b>	3.75in	<b>Paquete 2 Peso Bruto</b>	117 lbs / 53 Kg
<b>W Ancho</b>	14.1 in / 36 cm	<b>Paquete 1 Profundidad</b>	18 in / 45.72 cm
<b>Peso Total</b>	177 lbs / 81 Kg	<b>Paquete 2 Profundidad</b>	29 in / 73.66 cm
		<b>Paquete 1 Ancho</b>	14 in / 35.56 cm
		<b>Paquete 2 Ancho</b>	19 in / 48.26 cm
		<b>Paquete 1 Altura</b>	16 in / 40.64 cm
		<b>Paquete 2 Altura</b>	18 in / 45.72 cm

Referential Images / Imágenes Referenciales  
 Specifications may change without notice / las especificaciones pueden cambiar sin previo aviso