



5 Ton Electric Chain Hoist Power Trolley 30 ft FEC G80 Japan Chain M5/H4 3 Phase Wireless

Características Esenciales

- La Calidad está adentro: Heavy Duty H4/M5. Aluminum housing, NSK Bearings, USA Chevron Meropa 320 L
- Cadena Japonesa Heavy Duty G80. MADE IN JAPAN. Limitadores de Recorrido en todas las direcciones.
- Flexibilidad: Voltaje, altura de izaje y alcance de la botonera se pueden customizar.
- Estándares: US y EC ASME HST-1, ASME B30.16/B30.17, EN14492-2 , EN60204-32
- 3 Años de Garantía, Servicio y Atención al Cliente en Chile

Especificaciones Técnicas

Capacidad de Carga	11000 lbs / 5000 kg	Control	Wireless PW-Q400 and Pendant Control
Altura de Izaje Estandar (Customizable)	30 ft / 9 m	Voltaje del Control	24V
Numero de Velocidades	1 Speed	Parada de Emergencia	Yes
Voltaje	3 Phase 208~240/440~480V 50/60Hz	Tipo de Cadena	G80 JAPAN
Voltaje para USA y Canada	208~240/440~480V	Dimensiones de la Cadena	11.2 x 34 mm
Voltaje para Chile	380/440~480V	Caidas de Cadena	2
Voltajes Disponibles	208~240/440~480V for USA and 380/440~480V for CHILE	Longitud de cadena	60 ft / 18 m
Codigo FCC	2AZMK-Q1212	Humedad	<85%
Clase de Servicio	H4/M5/2m/Class D	Temperatura	-4 ~ 104° F / -20 ~ 40° C
Potencia Motor	3 kW	Nivel de Ruido	81 dB
Freno Motor	Yes	Rango de ancho de la Viga	5 - 7 inches
Grado de Aislacion	F	Normas	UL 1340, ASME HST-1 , ASME B30.16 , B30.17, EN60204-32
Protección IEC Motor	IP55	Garantía	3 Year

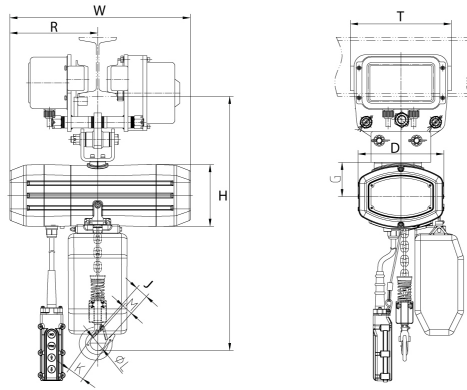

Peso & Dimensiones

T Motor del Carro	4.33 in / 11.0 cm
W Ancho	27.5 in / 69.4 cm
H Altura Muerta	34 in / 86 cm
J Boca Gancho	2.72 in / 6.9 cm
D Depth	14 in / 35 cm

Referential Images / Imágenes Referenciales
 Specifications may change without notice / las especificaciones pueden cambiar sin previo aviso