



2 Speed 5 Ton Electric Chain Hoist 30 ft. FEC G80 Japan Chain M5/H4 380/460V Wireless

Características Esenciales

- 3 Años de Garantía, Servicio y Atención al Cliente en Chile

Especificaciones Técnicas

UL File	MSXT.E528915 - Hoists	Control	Wireless F21-4 and Pendant Control
Capacidad de Carga	11000 lbs / 5000 kg	Voltaje del Control	24V
Altura de Izaje Estandar (Customizable)	30 ft / 9 m	Parada de Emergencia	Yes
Velocidad /min	1.0 / 3.0 m/min	Tipo de Cadena	G80 JAPAN
Numero de Velocidades	2 Speed	Dimensiones de la Cadena	11.2x34mm
Voltaje	3 Phase 208~240/440~480V 50/60Hz	Caidas de Cadena	2
Potencia Total Watts	3000	Longitud de cadena	60 ft / 18 m
Codigo FCC	2AZMK-Q1212	Humedad	<85%
Clase de Servicio	H3/M4/1Am/Class C	Temperatura	-4 ~ 104° F / -20 ~ 40° C
Potencia Motor	3 KW	Nivel de Ruido	81 dB
Freno Motor	Yes	Normas	UL 1340 - ASME HST-1 , ASME B30.16, EN60204-32
Grado de Aislacion	F	Garantía	3 Year
Protección IEC Motor	IP55	Voltaje para Chile	380/440~480V

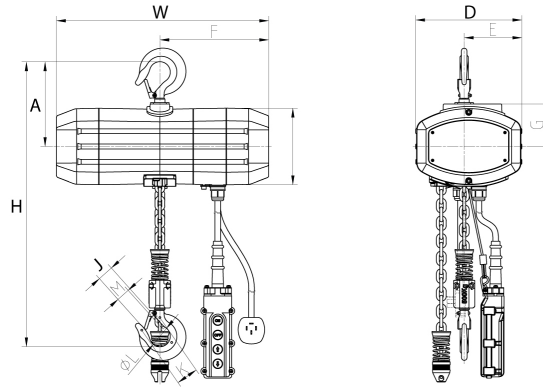

Peso & Dimensiones

Detalles del Empaque

H Altura Muerta	34 in / 86 cm	Paquete 1 Peso Neto	321 lbs / 146 Kg
W Ancho	27.5 in / 69.4 cm		
D Depth	14 in / 35 cm		
J Boca Gancho	2.72 in / 6.9 cm		

Referential Images / Imágenes Referenciales
 Specifications may change without notice / las especificaciones pueden cambiar sin previo aviso