



5 Ton Electric Chain Hoist 30 ft. FEC G80 Japan Chain M5/H4 380/460V Wireless

Características Esenciales

- 3 Años de Garantía, Servicio y Atención al Cliente en Chile

Especificaciones Técnicas

Capacidad de Carga	11000 lbs / 5000 kg	Control	Wireless F21-4 and Pendant Control
Altura de Izaje Estandar (Customizable)	30 ft / 9 m	Voltaje del Control	24V
Numero de Velocidades	1 Speed	Parada de Emergencia	Yes
Voltaje	3 Phase 208~240/440~480V 50/60Hz	Tipo de Cadena	G80 JAPAN
Voltaje para USA y Canada	208~240/440~480V	Dimensiones de la Cadena	1.1.2x34mm
Voltaje para Chile	380/440~480V	Caidas de Cadena	2
Voltajes Disponibles	208~240/440~480V for USA and 380/440~480V for CHILE	Longitud de cadena	60 ft / 18 m
Codigo FCC	2AZMK-Q1212	Humedad	<85%
Clase de Servicio	H4/M5/2m/Class D	Temperatura	-4 ~ 104° F / -20 ~ 40° C
Potencia Motor	3 KW	Nivel de Ruido	81 dB
Freno Motor	Yes	Normas	UL 1340 - ASME HST-1 , ASME B30.16, EN60204-32
Grado de Aislacion	F	Garantía	3 Year
Protección IEC Motor	IP55		

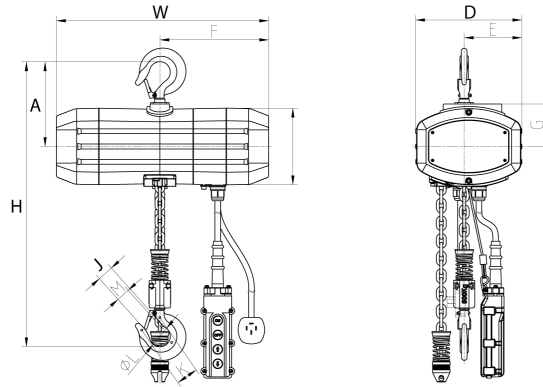

Peso & Dimensiones

Detalles del Empaque

W Ancho	27.5 in / 69.4 cm	Paquete 1 Peso Neto	321 lbs / 146 Kg
J Boca Gancho	2.72 in / 6.9 cm		

Referential Images / Imágenes Referenciales
 Specifications may change without notice / las especificaciones pueden cambiar sin previo aviso