



## 2 Speed 3 Ton Electric Chain Hoist 30 ft. FEC G80 Japan Chain M5/H4 380/460V Wireless

### Características Esenciales

- 3 Años de Garantía, Servicio y Atención al Cliente en Chile

### Especificaciones Técnicas

<b>Capacidad de Carga</b>	6600 lbs / 3000 kg	<b>Control</b>	Wireless F21-4 and Pendant Control
<b>Altura de Izaje Estandar (Customizable)</b>	30 ft / 9 m	<b>Voltaje del Control</b>	24V
<b>Velocidad /min</b>	2.0 / 6.0 m/min	<b>Parada de Emergencia</b>	Yes
<b>Numero de Velocidades</b>	2 Speed	<b>Tipo de Cadena</b>	G80 JAPAN
<b>Voltaje</b>	3 Phase 208~240/440~480V 50/60Hz	<b>Dimensiones de la Cadena</b>	11.2x34mm
<b>Voltajes Disponibles</b>	208~240/440~480V for USA and 380/440~480V for CHILE	<b>Caidas de Cadena</b>	1
<b>Potencia Total Watts</b>	3000	<b>Longitud de cadena</b>	30 ft / 9 m
<b>Codigo FCC</b>	2AZMK-Q1212	<b>Humedad</b>	<85%
<b>Clase de Servicio</b>	H4/M5/2m/Class D	<b>Temperatura</b>	-4 ~ 104° F / -20 ~ 40° C
<b>Potencia Motor</b>	3 KW	<b>Nivel de Ruido</b>	81 dB
<b>Freno Motor</b>	Yes	<b>Normas</b>	UL 1340 - ASME HST-1 , ASME B30.16, EN60204-32
<b>Grado de Aislacion</b>	F	<b>Garantía</b>	3 Year
<b>Protección IEC Motor</b>	IP55	<b>Voltaje para Chile</b>	380/440~480V

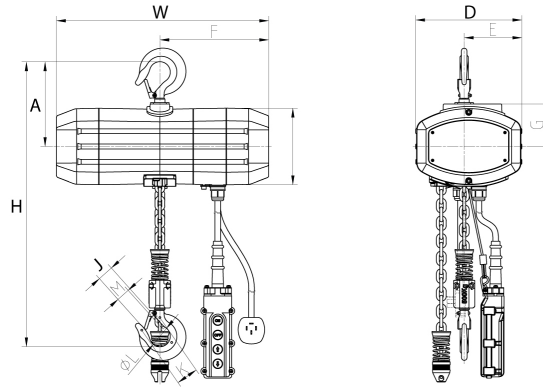

**Peso & Dimensiones**

**Detalles del Empaque**

<b>H Altura Muerta</b>	23 in / 57.5 cm	<b>Paquete 1 Peso Neto</b>	273 lbs / 124 Kg
<b>W Ancho</b>	27.5 in / 69.4 cm		
<b>D Depth</b>	14 in / 35 cm		
<b>J Boca Gancho</b>	1.53 in / 3.9 cm		

Referential Images / Imágenes Referenciales  
 Specifications may change without notice / las especificaciones pueden cambiar sin previo aviso