



## 2 Ton Electric Chain Hoist 20 ft. FEC G80 Japan Chain M5/H4 380/460V Wireless

### Características Esenciales

- 3 Años de Garantía, Servicio y Atención al Cliente en Chile

### Especificaciones Técnicas

Capacidad de Carga	4400 lbs / 2000 kg	Protección IEC Motor	IP55
Altura de Izaje Estandar (Customizable)	20 ft / 6 m	Control	Wireless F21-4 and Pendant Control
Velocidad /min	2.5 m/min	Voltaje del Control	24V
Numero de Velocidades	1 Speed	Parada de Emergencia	Yes
Voltaje	3 Phase 208~240/440~480V 50/60Hz	Tipo de Cadena	G80 JAPAN
Voltaje para USA y Canada	208~240/440~480V	Caidas de Cadena	1
Voltaje para Chile	380/440~480V	Longitud de cadena	20 ft / 6 m
Voltajes Disponibles	208~240/440~480V for USA and 380/440~480V for CHILE	Humedad	<85%
Codigo FCC	2AZMK-Q1212	Temperatura	-4 ~ 104° F / -20 ~ 40° C
Clase de Servicio	H4/M5/2m/Class D	Nivel de Ruido	81 dB
Potencia Motor	3 KW	Normas	UL 1340 - ASME HST-1 , ASME B30.16, EN60204-32
Freno Motor	Yes	Garantía	3 Year
Grado de Aislacion	F		

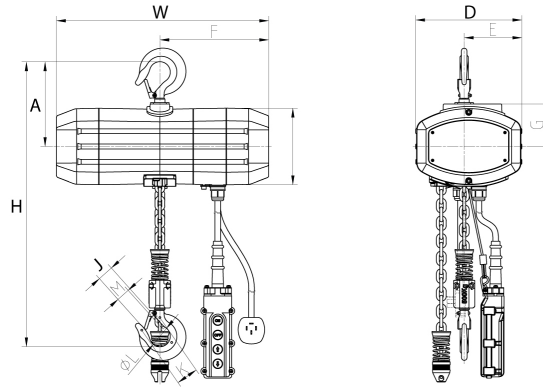

**Peso & Dimensiones**

**Detalles del Empaque**

<b>W Ancho</b>	27.5 in / 69.4 cm	<b>Paquete 1 Peso Neto</b>	177 lbs / 80 Kg
<b>J Boca Gancho</b>	1.53 in / 3.9 cm	<b>Paquete 1 Ancho</b>	25 in / 63.5 cm
<b>Peso Total</b>	221 lbs / 101 Kg	<b>Paquete 1 Peso Bruto</b>	221 lbs / 100 Kg
		<b>Paquete 1 Altura</b>	20 in / 50.8 cm
		<b>Paquete 1 Profundidad</b>	25 in / 63.5 cm

Referential Images / Imágenes Referenciales  
 Specifications may change without notice / las especificaciones pueden cambiar sin previo aviso