



## 1 Ton Electric Chain Hoist 20 ft. FEC G80 Japan Chain M5/H4 380/460V Wireless

### Características Esenciales

- 3 Años de Garantía, Servicio y Atención al Cliente en Chile

### Especificaciones Técnicas

<b>Capacidad de Carga</b>	2200 lbs / 1000 kg	<b>Control</b>	Wireless F21-4 and Pendant Control
<b>Altura de Izaje Estandar (Customizable)</b>	20 ft / 6 m	<b>Voltaje del Control</b>	24V
<b>Numero de Velocidades</b>	1 Speed	<b>Parada de Emergencia</b>	Yes
<b>Voltaje</b>	3 Phase 208~240/440~480V 50/60Hz	<b>Tipo de Cadena</b>	G80 JAPAN
<b>Voltaje para USA y Canada</b>	208~240/440~480V	<b>Dimensiones de la Cadena</b>	8x24mm
<b>Voltaje para Chile</b>	380/440~480V	<b>Caidas de Cadena</b>	1
<b>Voltajes Disponibles</b>	208~240/440~480V for USA and 380/440~480V for CHILE	<b>Longitud de cadena</b>	20 ft / 6 m
<b>Codigo FCC</b>	2AZMK-Q1212	<b>Humedad</b>	<85%
<b>Clase de Servicio</b>	H4/M5/2m/Class D	<b>Temperatura</b>	-4 ~ 104° F / -20 ~ 40° C
<b>Potencia Motor</b>	1.6 KW	<b>Nivel de Ruido</b>	81 dB
<b>Freno Motor</b>	Yes	<b>Normas</b>	UL 1340 - ASME HST-1 , ASME B30.16, EN60204-32
<b>Grado de Aislacion</b>	F	<b>Garantía</b>	3 Year
<b>Protección IEC Motor</b>	IP55		

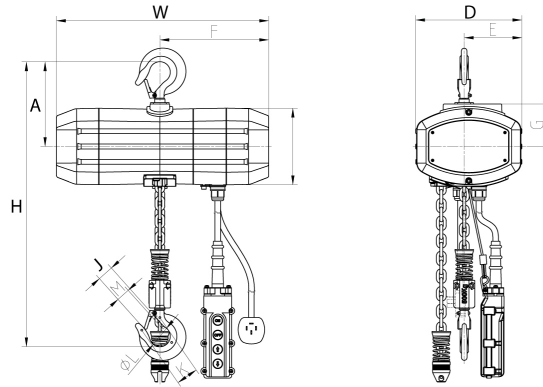

### Peso & Dimensiones

### Detalles del Empaque

<b>W Ancho</b>	19.5 in / 49.3 cm	<b>Paquete 1 Peso Neto</b>	153 lbs / 69 Kg
<b>J Boca Gancho</b>	1.22 in / 3.1 cm	<b>Paquete 1 Ancho</b>	22 in / 55.88 cm
<b>Peso Total</b>	192 lbs / 88 Kg	<b>Paquete 1 Peso Bruto</b>	192 lbs / 87 Kg
		<b>Paquete 1 Altura</b>	20 in / 50.8 cm
		<b>Paquete 1 Profundidad</b>	25 in / 63.5 cm

Referential Images / Imágenes Referenciales  
 Specifications may change without notice / las especificaciones pueden cambiar sin previo aviso