



2 Speed 1/2 Ton Electric Chain Hoist 20 ft. FEC G80 Japan Chain M5/H4 380/460V Wireless

Características Esenciales

- 3 Años de Garantía, Servicio y Atención al Cliente en Chile

Especificaciones Técnicas

Capacidad de Carga	1100 lbs / 500 kg	Protección IEC Motor	IP55
Altura de Izaje Estandar (Customizable)	20 ft / 6 m	Control	Wireless F21-4 and Pendant Control
Velocidad /min	2.6 / 8 m/min	Voltaje del Control	24V
Numero de Velocidades	2 Speed	Parada de Emergencia	Yes
Voltaje	3 Phase 208~240/440~480V 50/60Hz	Tipo de Cadena	G80 JAPAN
Voltaje para USA y Canada	208~240/440~480V	Dimensiones de la Cadena	6.3x19mm
Voltaje para Chile	380/440~480V	Caidas de Cadena	1
Voltajes Disponibles	208~240/440~480V for USA and 380/440~480V for CHILE	Longitud de cadena	20 ft / 6 m
Potencia Total Watts	900	Humedad	<85%
Codigo FCC	2AZMK-Q1212	Temperatura	-4 ~ 104° F / -20 ~ 40° C
Clase de Servicio	H4/M5/2m/Class D	Nivel de Ruido	81 dB
Potencia Motor	0.9 KW	Normas	UL 1340 - ASME HST-1 , ASME B30.16, EN60204-32
Freno Motor	Yes	Garantía	3 Year
Grado de Aislacion	F		

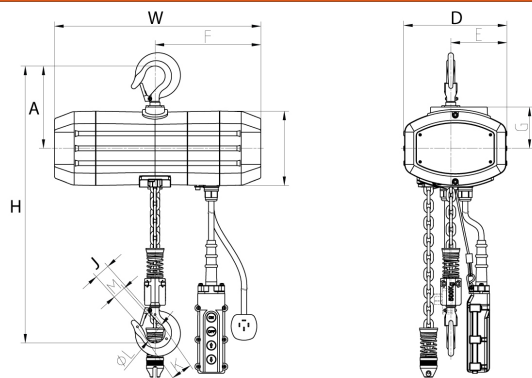

Peso & Dimensiones

Detalles del Empaque

H Altura Muerta	17.9 in / 45.5 cm	Paquete 1 Peso Neto	93 lbs / 42 Kg
W Ancho	18.1 in / 45.8 cm	Paquete 1 Ancho	19 in / 48.26 cm
D Depth	9.1 in / 22.9 cm	Paquete 1 Peso Bruto	123 lbs / 56 Kg
J Boca Gancho	1.46 in / 3.7 cm	Paquete 1 Altura	18 in / 45.72 cm
Peso Total	123 lbs / 56 Kg	Paquete 1 Profundidad	24 in / 60.96 cm

Referential Images / Imágenes Referenciales
Specifications may change without notice / las especificaciones pueden cambiar sin previo aviso