



1/2 Ton Electric Chain Hoist 20 ft. FEC G80 Japan Chain M5/H4 380/460V Wireless

Características Esenciales

- 3 Años de Garantía, Servicio y Atención al Cliente en Chile

Especificaciones Técnicas

Capacidad de Carga	1100 lbs / 500 kg	Control	Wireless F21-4 and Pendant Control
Altura de Izaje Estandar (Customizable)	20 ft / 6 m	Voltaje del Control	24V
Numero de Velocidades	1 Speed	Parada de Emergencia	Yes
Voltaje	3 Phase 208~240/440~480V 50/60Hz	Tipo de Cadena	G80 JAPAN
Voltaje para USA y Canada	208~240/440~480V	Dimensiones de la Cadena	6.3x19mm
Voltaje para Chile	380/440~480V	Caidas de Cadena	1
Voltajes Disponibles	208~240/440~480V for USA and 380/440~480V for CHILE	Longitud de cadena	20 ft / 6 m
Codigo FCC	2AZMK-Q1212	Humedad	<85%
Clase de Servicio	H4/M5/2m/Class D	Temperatura	-4 ~ 104° F / -20 ~ 40° C
Potencia Motor	0.9 KW	Nivel de Ruido	81 dB
Freno Motor	Yes	Normas	UL 1340 - ASME HST-1 , ASME B30.16, EN60204-32
Grado de Aislacion	F	Garantía	3 Year
Protección IEC Motor	IP55		

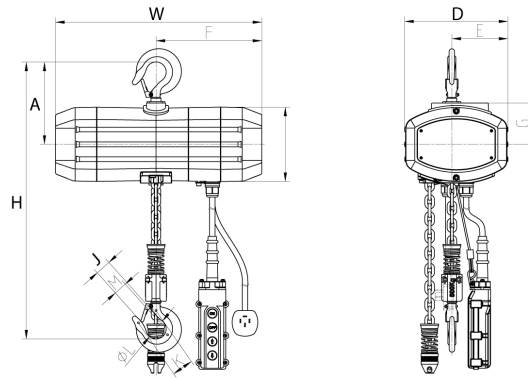

Peso & Dimensiones

Detalles del Empaque

W Ancho	18.1 in / 45.8 cm	Paquete 1 Peso Neto	93 lbs / 42 Kg
J Boca Gancho	1.46 in / 3.7 cm	Paquete 1 Ancho	19 in / 48.26 cm
Peso Total	123 lbs / 56 Kg	Paquete 1 Peso Bruto	123 lbs / 56 Kg
		Paquete 1 Altura	18 in / 45.72 cm
		Paquete 1 Profundidad	24 in / 60.96 cm

Referential Images / Imágenes Referenciales
 Specifications may change without notice / las especificaciones pueden cambiar sin previo aviso