



Electric Chain Hoist 2,200 lbs. 20 ft. w/Emergency Stop 220V Aluminum Wireless

Características Esenciales

- Equipo Monofásico 220V motor ventilado para Servicio Normal H2/M3.
- Liviano, de fácil instalación, carcasa de aleación de Aluminio.
- Cadena Heavy Duty G80, Limitadores de Recorrido en todas direcciones.
- Estándares US y EC ASME HST-1 , ASME B30.16 , EN14492-2 , EN60204-32.
- 3 Años de Garantía, Servicio y Atención al Cliente en Chile

Tecles / Polipastos de Cadena Eléctricos Monofásicos Inalámbricos

Nuestros Tecles de cadena son diseñados para conseguir la mejor relación precio, calidad y rendimiento, con el respaldo de 3 Años de garantía. Los componentes clave de los equipos son probados y mejorados constantemente por medio de nuestros procesos de diseño internos, basados en la mejora continua, bajo certificación ISO9001:2015.

Seguridad

Limitadores de Recorrido para movimientos en todas direcciones y protección de Sobrecarga. Sistema de Frenado Electromagnético de Accionamiento Automático de capacidad nominal, probado al 110% de capacidad. Contactores electromagnéticos para mitigar el riesgo de shock eléctrico. Control Remoto tipo hombre muerto con botón de Encendido y Parada de Emergencia. Gancho de seguridad Giratorio 360°. Cumple y Excede Normas ANSI/ASME B30.16.

Desempeño y Calidad

Clasificación de servicio M3 (ISO) 1Bm (FEM). Reúne y supera las características solicitadas en las normas ANSI/ASME HST-1-2012. Estructura Liviana y de Alta Resistencia sellada con grado de protección IP54. Disipadores de Temperatura. Cadena Calibrada Heavy Duty G80.

Componentes

Fabricados con componentes de alta calidad que que garantizan un funcionamiento óptimo del equipo. Contactores Teco.

Customizable

Configuración estándar 220/240V - 50Hz. Opciones de cambio de Voltaje, Altura de Izaje y Alcance de Botonera disponibles.

Especificaciones Técnicas

Capacidad de Carga	2200 lb / 1000 kg	Voltaje del Control	24V
Altura de Izaje Estandard (Customizable)	20 ft / 6 m	Parada de Emergencia	Yes
Velocidad /min	8 ft / 2.5 m	Contactador	TECO 12 AMP
Numero de Velocidades	1 Speed	Tipo de Cadena	G80
Voltaje	1 Phase 220~240V 50/60Hz	Dimensiones de la Cadena	8x24 mm
Voltajes Disponibles	230V 1Φ	Caidas de Cadena	2
Codigo FCC	OFNF21	Longitud de cadena	40 ft / 12 m
Clase de Servicio	H2/M3/1Bm/Class B	Humedad	<85%
Potencia Motor	0.65 kW	Temperatura	-4 ~ 104° F / -20 ~ 40° C
AMP Motor	4	Nivel de Ruido	70 dB
Freno Motor	Yes	Normas	ASME HST-1 , ASME B30.16 , EN14492-2 , EN60204-32
Grado de Aislacion	F	Garantía	3 Year
Protección IEC Motor	IP54	Voltaje para Chile	220~240V 1Φ
Control	Wireless F21-4 and Pendant Control		

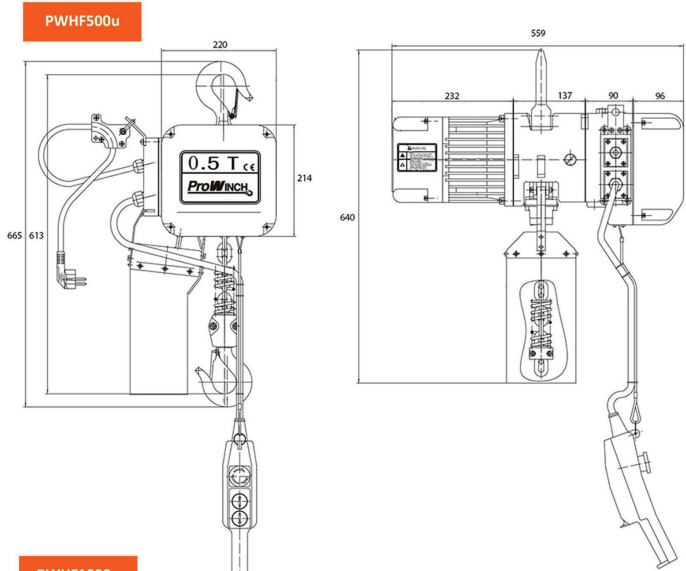

Light die-casting aluminium housing.
 Electromagnetic Safe Brake holds load with no power.
 Upper and lower limit switches prevent over-travel
 14ft Pendant Control with Emergency Stop switch
 Overload Protection
 Forged 360° swivel hook

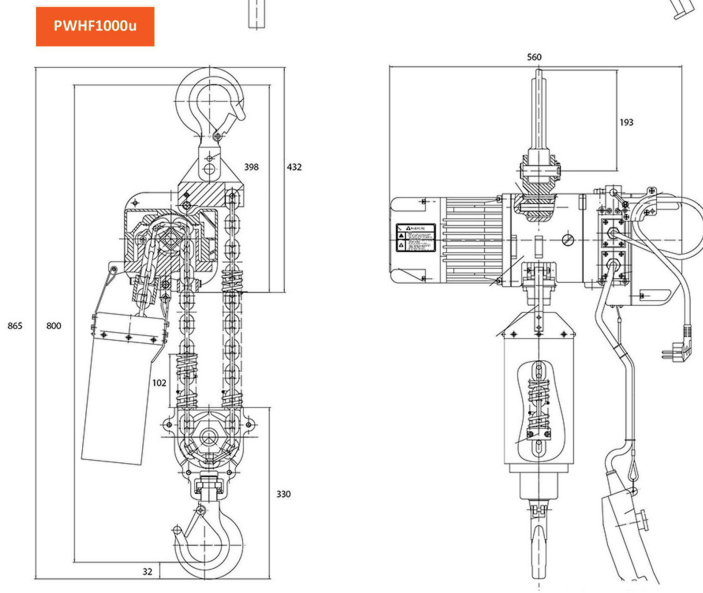

Carcasa de aluminio fundido a presión.
 Freno de Seguridad Electromagnético que sostiene la carga sin energía. Interruptores de límite Superior e Inferior para prevenir sobrecarrera.
 Botonera de control con 4 metros e interruptor de parada de emergencia.
 Protección de sobre carga.
 Gancho Forjado de giro libre 360

Peso & Dimensiones

H Altura Muerta	31 in / 800 mm
D Depth	300 mm
A Altura Total	865 mm
W Ancho	22 in / 560 mm
Peso Total	160 lbs / 73 Kg

Detalles del Empaque

Paquete 1 Peso Neto	160 lbs / 73 Kg
Paquete 1 Ancho	14 in / 35.56 cm
Paquete 1 Peso Bruto	160 lbs / 73 Kg
Paquete 1 Altura	22 in / 55.88 cm
Paquete 1 Profundidad	32 in / 81.28 cm

Referential Images / Imágenes Referenciales
Specifications may change without notice / las especificaciones pueden cambiar sin previo aviso