



Tecle Aluminio con Carro electrico Cadena 500Kg. 6 Metros 220V 50HZ Cadena G80

Características Esenciales

- Equipo Monofásico 220V con carro, incluye ventilador de enfriamiento para Servicio Normal H2/M3.
- Carcasa de aleación de Aluminio y Botonera tipo Hombre Muerto con Parada de Emergencia y Encendido.
- Liviano, Fácil instalación, Cadena Heavy Duty G80, Limitadores de Recorrido en todas direcciones.
- Estándares US y EC ASME HST-1 , ASME B30.16 , EN14492-2 , EN60204-32.
- 3 Años de Garantía, Servicio y Atención al Cliente en Chile

Tecles / Polipastos de Cadena Eléctricos Monofásico con carro Doble Velocidad 500 kg

Nuestros Tecles de cadena son diseñados para conseguir la mejor relación precio, calidad y rendimiento, con el respaldo de 3 Años de garantía. Los componentes clave de los equipos son probados y mejorados constantemente por medio de nuestros procesos de diseño internos, basados en la mejora continua, bajo certificación ISO9001:2015.

Seguridad

Limitadores de Recorrido para movimientos en todas direcciones y protección de Sobrecarga. Sistema de Frenado Electromagnético de Accionamiento Automático 150% de capacidad nominal, probado al 125% de capacidad. Contactores electromagnéticos TECO para mitigar el riesgo de shock eléctrico. Protección de Inversión de Fases. Botonera tipo hombre muerto con botón de Encendido y Parada de Emergencia con presión en botonera durable para facilitar operación con una mano, Incluye Botonera Inalámbrica Telecontrol Gancho de seguridad forjado Giratorio 360°. Cumple y Excede Normas ANSI/ASME B30.16 y B30.17.

Desempeño y Calidad

Clasificación de servicio Light Duty M3 (ISO) 1Bm (FEM). Reúne y supera las características solicitadas en las normas ANSI/ASME HST-1-2012. Estructura Liviana de aluminio fundido a presión, Clase de Protección del Recinto IP54 ideal para ambientes interiores y exteriores incluso en ambientes severos. Disipadores de Temperatura y Ventilador de Enfriamiento.

Componentes

Ensamblado en RPC con Componentes de alta calidad que garantizan un funcionamiento óptimo del equipo. Incluye bolsa para almacenar la cadena de carga. Cadena calibrada G80 Heavy Duty, Standard ASTM A973.

Customizable

Configuración estándar 220/240V - 50/60Hz. Opciones de cambio de Voltaje, Altura de Izaje y Alcance de Botonera disponibles.

Especificaciones Técnicas

Capacidad de Carga	1100 lb / 500 kg	Parada de Emergencia	Yes
Altura de Izaje Estandar (Customizable)	20 ft / 6 m	Contactora	TECO 12 AMP
Velocidad /min	16 ft / 5 m	Tipo de Cadena	G80
Numero de Velocidades	1 Speed	Dimensiones de la Cadena	8x24 mm
Voltaje	1 Phase 220~240V 50/60Hz	Caidas de Cadena	1
Voltaje para USA y Canada	220~240V 1Φ	Longitud de cadena	20 ft / 6 m
Voltaje para Chile	220~240V 1Φ	Humedad	<85%
Voltajes Disponibles	230V 1Φ	Temperatura	-4 ~ 104° F / -20 ~ 40° C
Clase de Servicio	H2/M3/1Bm/Class B	Potencia del Trolley	0.45 kW
Potencia Motor	0.65 kW	Nivel de Ruido	70 dB
AMP Motor	4	Velocidad del Trolley /min	70 ft / 21 m
Freno Motor	Yes	Cantidad de Velocidades	1
Grado de Aislacion	F	Rango de ancho de la Viga	2~6 in
Protección IEC Motor	IP54	Radio Minimo de Giro	8.6 ft / 2.62 m
Control	Pendant Control and Optional Wireless	Normas	ASME HST-1 , ASME B30.16 , B30.17 , EN14492-2 , EN60204-32
Voltaje del Control	24V	Garantía	3 Year

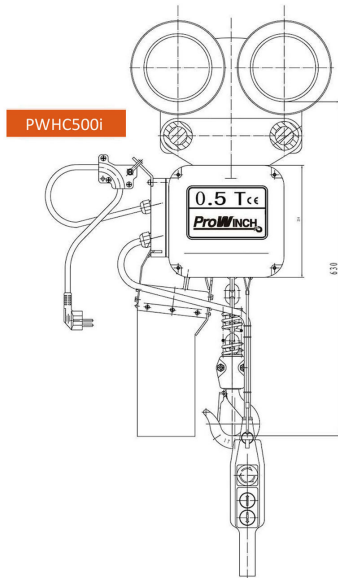

PWHC500i

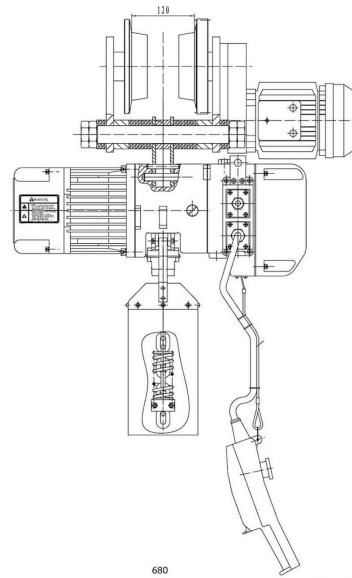

Carcasa de aluminio ligera fundida a presión.
El freno electromagnético mantiene la carga sin energía.
Los interruptores de límite superior e inferior previenen el sobrevuelo
14 pies de suspensión con interruptor de parada de emergencia
Protección de sobrecarga
Gancho giratorio forjado de 360°

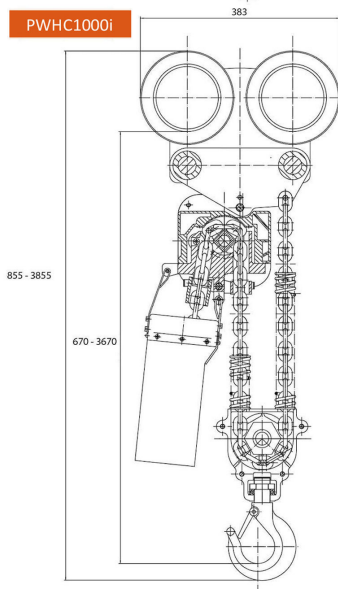

PWHC1000i

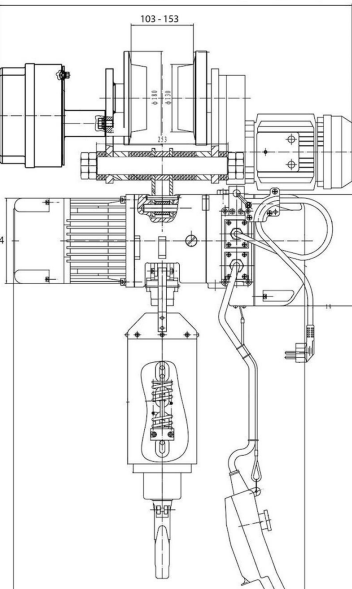

Light die-casting aluminium housing.
Electromagnetic Safe Brake holds load with no power.
Upper and lower limit switches prevent over-travel
14ft Pendant Control with Emergency Stop switch
Overload Protection
Forged 360° swivel hook

Referential Images
Specifications may change without notice

Peso & Dimensiones

H Altura Muerta	25 in / 630 mm
Peso Total	264 lbs / 120 Kg

Detalles del Empaque

Paquete 1 Peso Neto	234 lbs / 106 Kg
Paquete 1 Ancho	27 in / 68.58 cm
Paquete 1 Peso Bruto	264 lbs / 120 Kg
Paquete 1 Altura	29 in / 73.66 cm
Paquete 1 Profundidad	21 in / 53.34 cm

Referential Images / Imágenes Referenciales
Specifications may change without notice / las especificaciones pueden cambiar sin previo aviso