



## Electric Chain Hoist Aluminum Power Trolley 2,200 lbs. 20 ft. G80 Chain 220V Wireless

### Características Esenciales

- Equipo Monofásico 220V, Clase de Servicio H2/M3.
- Liviano, fácil instalación, carcasa de aleación de Aluminio incluye Contactores TECO.
- Cadena Heavy Duty G80, Limitadores de Recorrido en todas direcciones.
- Control Remoto F21-4 y Botonera tipo Hombre Muerto con Parada de Emergencia y Encendido.
- 3 Años de Garantía, Servicio y Atención al Cliente en Chile

### Especificaciones Técnicas

Capacidad de Carga	2200 lb / 1000 kg	Hoist Contactor Brand	TECO 12 AMP
Altura de Izaje Estandar (Customizable)	20 ft / 6 m	Tipo de Cadena	G80
Velocidad /min	8 ft / 2.5 m	Dimensiones de la Cadena	8x24 mm
Numero de Velocidades	1 Speed	Caidas de Cadena	2
Voltaje	1 Phase 220~240V 50/60Hz	Longitud de cadena	40 ft / 12 m
Voltaje para Chile	220~240V 1Φ	Humedad	<85%
Codigo FCC	OFNF21	Temperatura	-4 ~ 104° F / -20 ~ 40° C
Clase de Servicio	H2/M3/1Bm/Class B	Potencia del Trolley	0.45 kW
Potencia Motor	0.65 kW	Nivel de Ruido	70 dB
AMP Motor	4	Velocidad del Trolley /min	70 ft / 21 m
Freno Motor	Yes	Cantidad de Velocidades	1
Grado de Aislacion	F	Rango de ancho de la Viga	2~6 in
Protección IEC Motor	IP54	Radio Mínimo de Giro	8.6 ft / 2.62 m
Control	Wireless F21-4 and Pendant Control	Normas	ASME HST-1 , ASME B30.16 , EN14492-2 , EN60204-32
Voltaje del Control	24V	Garantía	3 Year
Parada de Emergencia	Yes		

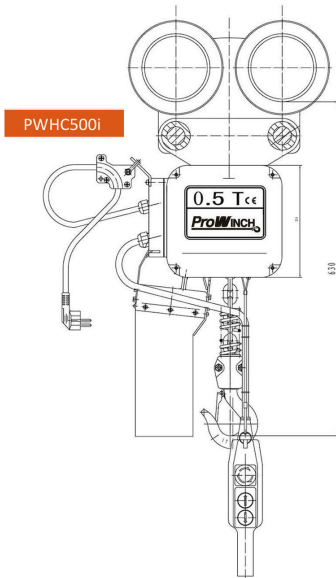

PWHC500i

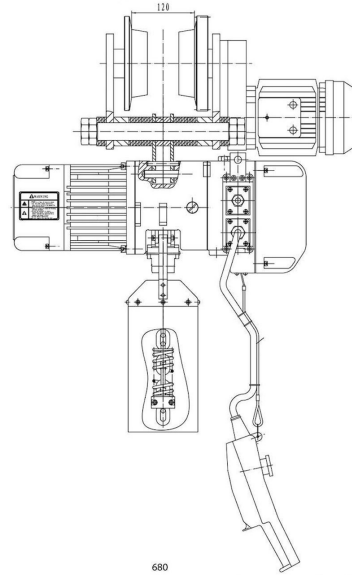

Carcasa de aluminio ligera fundida a presión.  
 El freno electromagnético mantiene la carga sin energía.  
 Los interruptores de límite superior e inferior previenen el sobrevuelo  
 14 pies de suspensión con interruptor de parada de emergencia  
 Protección de sobrecarga  
 Gancho giratorio forjado de 360°

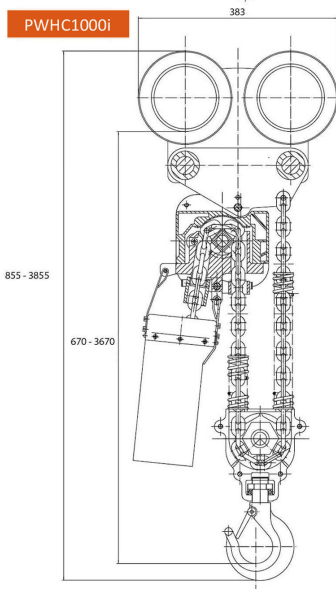

PWHC1000i

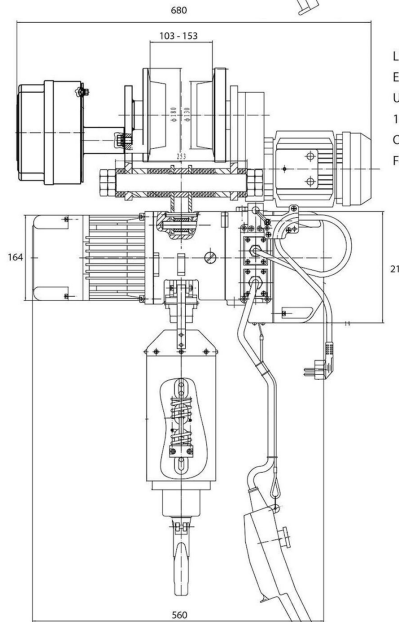

Light die-casting aluminium housing.  
 Electromagnetic Safe Brake holds load with no power.  
 Upper and lower limit switches prevent over-travel  
 14ft Pendant Control with Emergency Stop switch  
 Overload Protection  
 Forged 360° swivel hook

Referential Images  
 Specifications may change without notice

### Peso & Dimensiones

<b>H Altura Muerta</b>	26-144 in / 670-3670 mm
<b>W Ancho</b>	15 in / 383 mm
<b>D Depth</b>	27 in / 680 mm
<b>Peso Total</b>	313 lbs / 143 Kg

### Detalles del Empaque

<b>Paquete 1 Peso Neto</b>	282 lbs / 128 Kg
<b>Paquete 1 Ancho</b>	27 in / 68.58 cm
<b>Paquete 1 Peso Bruto</b>	313 lbs / 142 Kg
<b>Paquete 1 Altura</b>	29 in / 73.66 cm
<b>Paquete 1 Profundidad</b>	21 in / 53.34 cm

Referential Images / Imágenes Referenciales  
Specifications may change without notice / las especificaciones pueden cambiar sin previo aviso