



Tecle Aluminio con Carro electrico Cadena 1.000Kg. 6 Metros 220V 50HZ Cadena G80

Características Esenciales

- Equipo Monofásico 220V con carro, incluye ventilador de enfriamiento para Servicio Normal H2/M3.
- Carcasa de aleación de Aluminio y Botonera tipo Hombre Muerto con Parada de Emergencia y Encendido.
- Liviano, Fácil instalación, Cadena Heavy Duty G80, Limitadores de Recorrido en todas direcciones.
- Estándares US y EC ASME HST-1 , ASME B30.16 , EN14492-2 , EN60204-32.
- 3 Años de Garantía, Servicio y Atención al Cliente en Chile

Especificaciones Técnicas

Capacidad de Carga	2200 lb / 1000 kg	Hoist Contactor Brand	TECO 12 AMP
Altura de Izaje Estandard (Customizable)	20 ft / 6 m	Tipo de Cadena	G80
Velocidad /min	8 ft / 2.5 m	Dimensiones de la Cadena	8x24 mm
Numero de Velocidades	1 Speed	Caidas de Cadena	2
Voltaje	1 Phase 220~240V 50/60Hz	Longitud de cadena	40 ft / 12 m
Voltaje para Chile	220~240V 1Φ	Humedad	<85%
Clase de Servicio	H2/M3/1Bm/Class B	Temperatura	-4 - 104 °F -20 - 40° C
Potencia Motor	0.65 kW	Potencia del Trolley	0.45 kW
AMP Motor	4	Nivel de Ruido	70 dB
Freno Motor	Yes	Velocidad del Trolley /min	70 ft / 21 m
Grado de Aislacion	F	Cantidad de Velocidades	1
Protección IEC Motor	IP54	Rango de ancho de la Viga	2~6 in
Control	Pendant Control and Optional Wireless	Radio Mínimo de Giro	8.6 ft / 2.62 m
Voltaje del Control	24V	Normas	ASME HST-1 , ASME B30.16 , B30.17 , EN14492-2 , EN60204-32
Parada de Emergencia	Yes	Garantía	3 Year

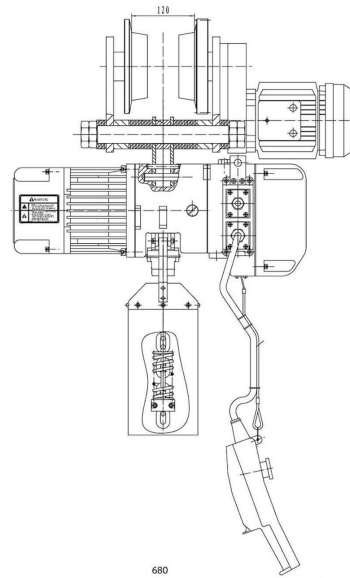
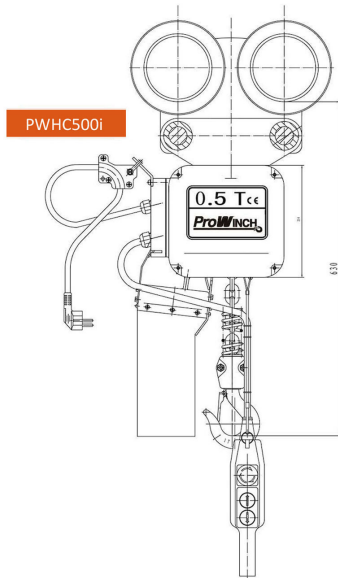

Carcasa de aluminio ligera fundida a presión.
El freno electromagnético mantiene la carga sin energía.
Los interruptores de límite superior e inferior previenen el sobrevuelo
14 pies de suspensión con interruptor de parada de emergencia
Protección de sobrecarga
Gancho giratorio forjado de 360°

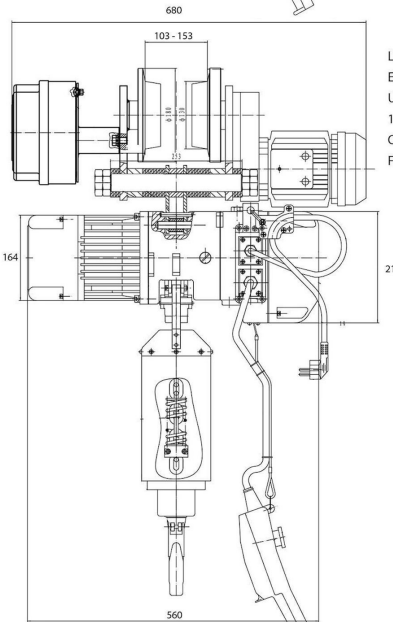
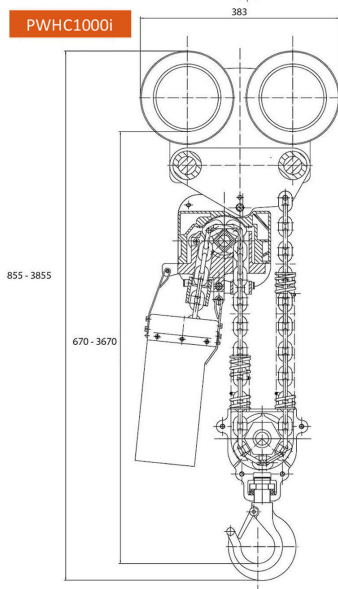

Light die-casting aluminium housing.
Electromagnetic Safe Brake holds load with no power.
Upper and lower limit switches prevent over-travel
14ft Pendant Control with Emergency Stop switch
Overload Protection
Forged 360° swivel hook

Referential Images
Specifications may change without notice

Peso & Dimensiones

H Altura Muerta	26-144 in / 670-3670 mm
W Ancho	15 in / 383 mm
D Depth	27 in / 680 mm
Peso Total	313 lbs / 143 Kg

Detalles del Empaque

Paquete 1 Peso Neto	282 lbs / 128 Kg
Paquete 1 Ancho	27 in / 68.58 cm
Paquete 1 Peso Bruto	313 lbs / 142 Kg
Paquete 1 Altura	29 in / 73.66 cm
Paquete 1 Profundidad	21 in / 53.34 cm

Referential Images / Imágenes Referenciales
Specifications may change without notice / las especificaciones pueden cambiar sin previo aviso