



Power Pack Hidraulico 190 Bar / 19 Mpa / 75LxM / 400 L

Características Esenciales

- 3 Años de Garantía, Servicio y Atención al Cliente en Chile

Especificaciones Técnicas

Estanque	400 L oil / EF5-65 (respirator/depósito)		
----------	--	--	--

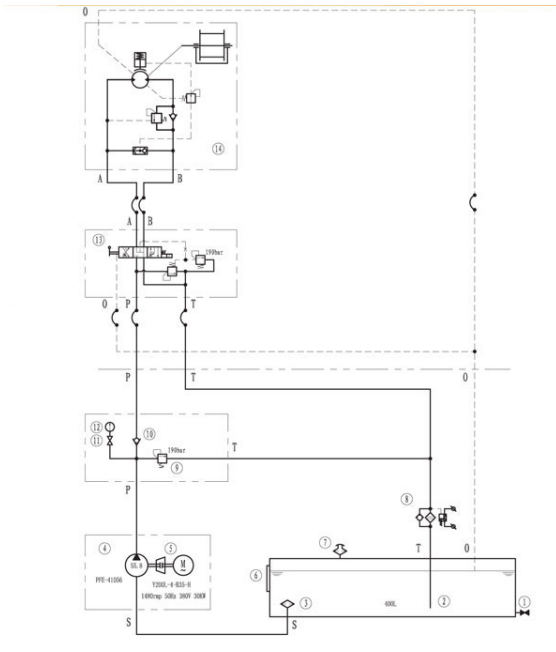
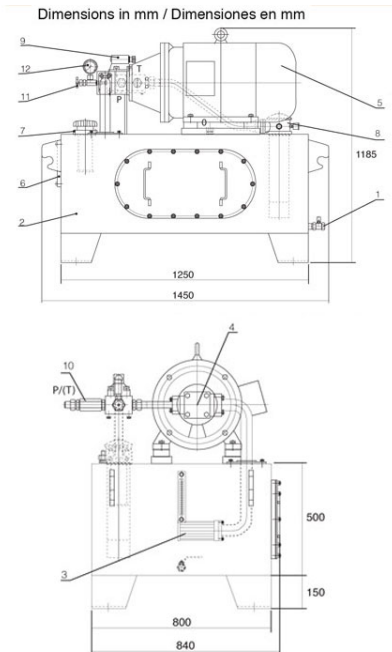

Referential Images / Imágenes Referenciales
Specifications may change without notice / las especificaciones pueden cambiar sin previo aviso