



Tecle Electrico Mini con Control Remoto 300 kg 3 metros de Izaje 220v

Características Esenciales

- Equipo Monofásico 220V, Protección de sobre consumo. Servicio Light Duty H1/M2.
- Liviano, de fácil instalación y Control Remoto con llave de Seguridad.
- Cadena Heavy Duty G80, Limitador de Recorrido Superior.
- Estándares US y EC ASME HST-1 , EN14492-2 , EN60204-32
- 1 Años de Garantía, Servicio y Atención al Cliente en Chile

Tecles / Polipastos de Cadena Eléctricos Monofásicos de Fácil Instalación

Nuestros Tecles de cadena son diseñados para conseguir la mejor relación precio, calidad y rendimiento, con el respaldo de 3 Años de garantía. Los componentes clave de los equipos son probados y mejorados constantemente por medio de nuestros procesos de diseño internos, basados en la mejora continua, bajo certificación ISO9001:2015.

Seguridad

Limitador de Recorrido Superior, Dispositivo contra bobinado en reversa. Sistema de Frenado Electromagnético de Accionamiento Automático Superior de la capacidad nominal. Protección de sobre consumo. Botonera Inalámbrica tipo hombre muerto con botón de Encendido y Parada de Emergencia incluye llave de seguridad. Gancho de seguridad Giratorio 360°. Cumple y Excede Normas ANSI/ASME B30.16.

Desempeño y Calidad

Clasificación de servicio Light Duty M2 (ISO) 1Cm (FEM). Reúne y supera las características solicitadas en las normas ANSI/ASME HST-1-2012. Estructura Liviana, Interruptor de protección por sobre consumo.

Componentes

Ensamblado en RPC con Componentes de marcas Alemanas, USA y Japón que garantizan un funcionamiento óptimo del equipo. Cadena G80 Heavy Duty.

Customizable

Configuración estándar 220V/50Hz. Opciones de cambio de Voltaje, Altura de Izaje y Alcance de Botonera disponibles.

Especificaciones Técnicas

Capacidad de Carga	660 lb / 300 kg	Control	Wireless F21 / Optional Pendant Control
Altura de Izaje Estandard (Customizable)	10 ft / 3 m	Voltaje del Control	2 X AA Battery
Velocidad /min	10 ft / 3 m	Parada de Emergencia	Yes
Numero de Velocidades	1 Speed	Contactador	HSIN DA 20 AMP
Voltaje	1 Phase 220~240V 50/60Hz	Relación de Transmisión	119:1
Voltajes Disponibles	230V 1Φ	Tipo de Cadena	G80
Codigo FCC	OFNF21	Dimensiones de la Cadena	13/64 in 5.0 mm
Clase de Servicio	H1/M2/1Cm/Class A	Caidas de Cadena	1
Potencia Motor	410 Watts	Longitud de cadena	10 ft / 3 m
AMP Motor	2.09	Humedad	<85%
Freno Motor	Yes	Temperatura	-4 ~ 104° F / -20 ~ 40° C
Grado de Aislacion	B	Nivel de Ruido	80 dB
Protección IEC Motor	IP54	Garantía	1 Year

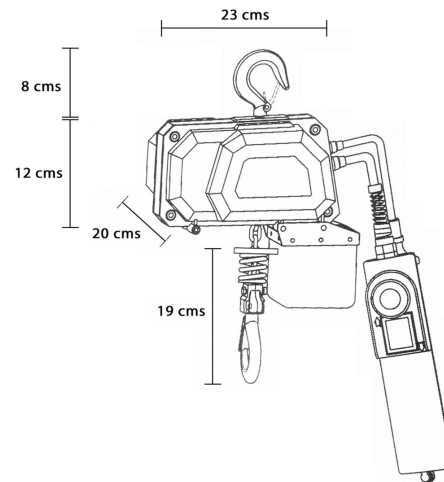
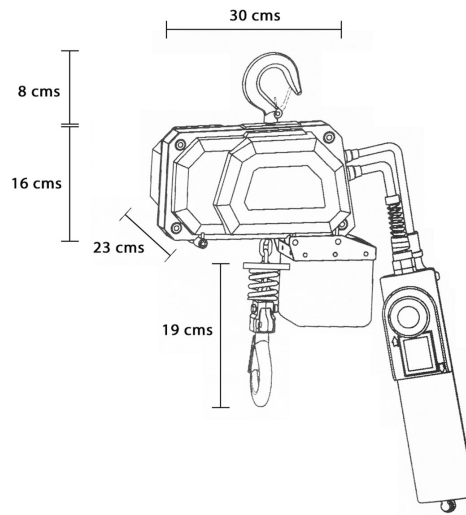

Referential Images
Specifications may change without notice

Peso & Dimensiones

Peso Total 35 lbs / 16 Kg

Detalles del Empaque

Paquete 1 Peso Neto 30 lbs / 14 Kg

Paquete 1 Ancho 5 in / 12.7 cm

Paquete 1 Peso Bruto 35 lbs / 16 Kg

Paquete 1 Altura 5 in / 12.7 cm

Paquete 1 Profundidad 12 in / 30.48 cm

Referential Images / Imágenes Referenciales
Specifications may change without notice / las especificaciones pueden cambiar sin previo aviso